

*Safe Travel*



car seat

# NUBE SAFE

Size range: 100 -150 cm  
Age range: 3 years up to 12 years

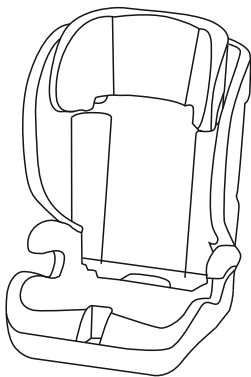

## MANUAL INSTRUCTION

designed in EU

V1.0

[www.lorelli.eu](http://www.lorelli.eu)



find us on

# CONTENT

<b>EN</b>	Manual Instruction.....	5
<b>ES</b>	Instrucciones de uso.....	8
<b>IT</b>	Istruzione per l'uso.....	11
<b>FR</b>	Mode d'emploi.....	14
<b>BG</b>	Инструкция за употреба.....	17
<b>GR</b>	ΟΔΗΓΙΕΣ ΧΡΗΣΗΣ ΚΑΡΕΚΛΑΣ.....	20
<b>AR</b>	دليل لذيلا لتعليمات.....	23
<b>DE</b>	Bedienungsanleitung.....	26
<b>CZ</b>	Návod k použití.....	29
<b>HU</b>	Használati utasítás.....	32
<b>RU</b>	Инструкция по эксплуатации.....	35
<b>SRB HR ME BIH</b>	Uputstvo za upotrebu.....	38
<b>RO</b>	Instrucțiuni de utilizare.....	41
<b>NL</b>	Gebruikshandleiding.....	44
<b>AL</b>	Instruksion për përdorim.....	47
<b>TR</b>	Kullanım talimatı.....	50
<b>PL</b>	Instrukcja użytkownika.....	54
<b>MK</b>	Упатствата за употреба.....	57



**EN**-Scan the QR code to get more product information and manual instruction in more languages. Download QR Scanner App onto your device.

**ES**- Escanee el código QR para obtener más información sobre el producto y su manual de uso en varios idiomas. Descargue en su dispositivo la aplicación de Lector de códigos QR.

**IT**-Scansiona il codice QR per ottenere maggiori informazioni sul prodotto e istruzioni manuali in più lingue. Scarica l'app QR Scanner sul tuo dispositivo.

**FR**-Scannez le code QR pour obtenir plus d'informations sur le produit et le manuel d'utilisation (disponible en plusieurs langues). Téléchargez l'application QR Scanner sur votre appareil.

**BG**-Сканирайте QR кода, за да получите повече информация за продукта и инструкция за употреба на повече езици. Изгледете приложението QR скенер на устройството си.

**GR**-Σάρωση του κώδικα QR για περισσότερες πληροφορίες σχετικά με το προϊόν και οδηγίες χρήσης σε περισσότερες γλώσσες. Κατεβάστε την εφαρμογή QR Scanner στη συσκευή σας.

**ARB**-على جهازك. "QR Scanner" للحصول على المزيد من معلومات المنتج وتعليمات الاستخدام بلغات متعددة. قم بتحميل تطبيق QR

**DE**-Um weitere Produktinformationen sowie die Bedienungsanleitung in weiteren Sprachen zu erhalten, bitten wir Sie den QR-Code zu scannen. Bitte downloaden Sie die QR Scanner-App auf Ihr Handy oder Tablet.

**CZ**-Naskenujte QR kód, abyste získali další informace o výrobce a návody k použití ve více jazycích. Stáhněte si přílohu QR skener na své zařízení.

**HU**-A QR-kód beszkennelésével bővebb információkhoz és összeszerelési útmutatóhoz juthat további nyelveken. Amennyiben szükséges, töltsön le a QR-kód olvasó alkalmazást a készülékére.

**RU**-Отсканируйте QR-код, чтобы получить больше информации о продукте и инструкции по эксплуатации на других языках. Загрузите приложение QR Scanner на свое устройство.

**SRB/HR/ME/BIH**  
Skenirajte QR kod kako bi ste dobili više informacija o proizvodu i uputstva za upotrebu na više jezika. Preuzmite aplikaciju QR Scanner na svoj uređaj.

**RO**-Scanati codul QR pentru a obtine mai multe informatii despre produs si manualul de instructiuni in mai multe limbi. Descarcati aplicatia QR Scanner pe dispozitivul dvs.

**NL**-Scan de QR code voor meer productinformatie en de handleiding in meerdere talen. Download de QR scanner app op je apparaat om te scannen.

**AL**-Skanoni kodin QR për të marrë më shumë informacion rreth produktit dhe për të hapur manualin në më shumë gjuhë. Shkarkoni aplikacionin QR Scanner në celularin tuaj.

**TR**-Detaylı ürün bilgisi ve çöklü dilde kullanma klavuzu için QR kodu okutunuz. QR barkod okuyucuyu cihazınıza indiriniz.

**PL**-Zeskanuj kod QR, aby otrzymać więcej informacji, oraz instrukcję użytkownika w większej ilości języków. Pobierz aplikację skanera kodów QR na twoje urządzenie.

**MK**-Скенирај го QR кодот за да добиеш повеќе информации за производот и упатство за користење на повеќе јазици. Симнете ја апликацијата QR Scanner App на вашиот уред.

Picture A

**FEATURES**

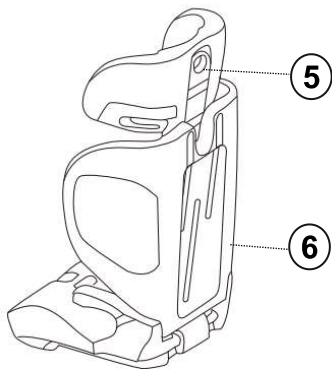
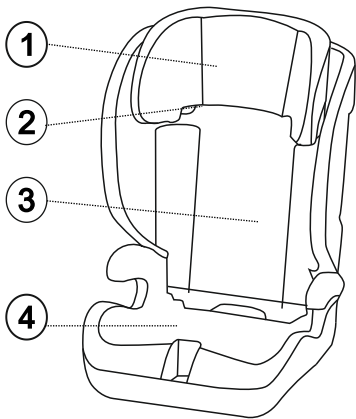

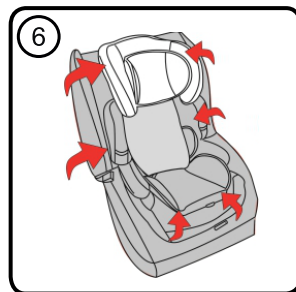
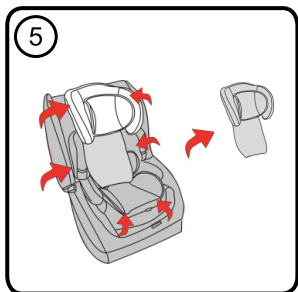
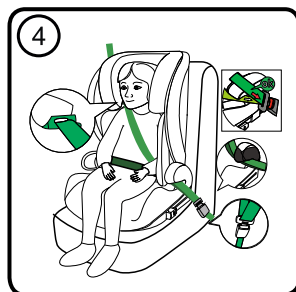
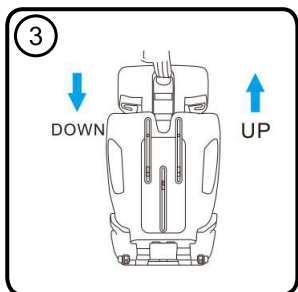
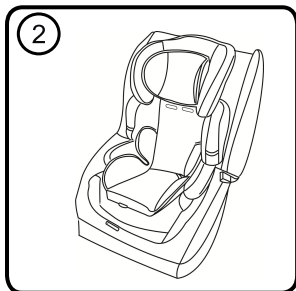

# IMPORTANT! KEEP FOR FUTURE REFERENCE! READ CAREFULLY BEFORE USE!

EN

The instructions for use must be kept for the entire life of the universal child restraint system!

## Important safety instructions!

**1. WARNING!** This is an enhanced child restraint system i-Size (100-150 cm). It is approved under UN Regulation No. 129 for use in i-Size-compatible seating positions in the vehicle, as specified by the vehicle manufacturers in the vehicle user manual. In case of doubt, consult the manufacturer of the enhanced child restraint system or the dealer.

**2. WARNING! IMPORTANT – DO NOT USE BEFORE THE CHILD IS OLDER THAN 15 MONTHS.**

**3. WARNING!** Rigid items and plastic parts of an Enhanced Child Restraint System shall be located and installed so that they are not liable to become trapped by a movable seat or in a door of the vehicle during everyday use of the vehicle.

**4. WARNING!** All straps holding the restraint to the vehicle should be tight, all straps restraining the child should be adjusted to the child's body. The straps should not be twisted.

**5. WARNING!** It is very important to ensure that any lap strap is worn low down, so that the pelvis is firmly engaged.

**6. WARNING!** It is recommended that the device should be replaced when it has been subject to violent stresses in an accident.

**7. WARNING!** It is dangerous to make any alterations or additions to the device without the approval of the Type Approval Authority. It is dangerous if you not follow closely the installation instructions provided by the child restraint manufacturer.

**8. WARNING!** When the chair is not provided with a textile cover, it should be kept away from sunlight, otherwise it may be too hot for the child's skin.

**9. WARNING!** Children should not be left in their Enhanced Child Restraint System unattended.

**10. WARNING!** Any luggage or other objects liable to cause injuries in the event of a collision shall be properly secured.

**11. WARNING!** The Enhanced Child Restraint System shall not be used without the cover.

**12. WARNING!** The Enhanced Child Restraint System cover should not be replaced with any other than the one recommended by the manufacturer, because the cover constitutes an integral part of the restraint performance.

**13. WARNING!** Check regularly the belts for wearing by paying special attention to the fixing points, the safety guards and the adjusting devices!

**14. WARNING!** Keep the child's chair at a safe place away from children when not in use. Avoid placing heavy objects on the chair. Prevent contact of your vehicle chair with corrosive substances, for example acid from the battery.

**15. WARNING!** Don't leave the child on this safety seat too long. During travel, often stop for a rest and remove the child from the seat.

**16. WARNING!** Images on the title page and in the instruction are indicative and may differ from the actual product.

**17. WARNING!** Before using the product for the first time, remove all advertising material from it as well as the materials used to attach them to the product.

**18. WARNING!** Do not use the enhanced child restraint system if position of the adult safety-belt buckle to the main load bearing contact points on the restraint is unsatisfactory, please contact the manufacturer in doubt about this point.

**19. WARNING!** Do not use any load bearing contact points other than those described in the instructions and marked on the enhanced child restraint system, please contact the manufacturer in doubt about this point.

**20. ATTENTION!** Do not use this child restraint system at home.

**21. ATTENTION!** The methods for cleaning the child restraint system are given in the user manual. Please read carefully.

**ECE R129**

### Characteristics

#### Picture A

1. Headrest
2. Seatbelt guide
3. Backrest

4. Seat
5. Backrest height adjustment mechanism
6. Cover

### TYPES OF APPROVED BELTS TO HAVE IN THE CAR

A - Car safety belt - Diagonal Belt

B - Car safety belt - Lap Belt



Can be installed **ONLY** on seats **WITH 3-POINT BELTS!**

**CANNOT BE USED ON SEATS WITH 2-POINT BELTS!**

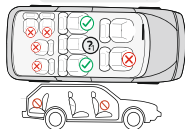

## INSTALLATION FROM 100 - 150 CM WITH 3-POINT SEAT BELT FORWARD FACING

**Step 1.** Place the child car seat on the vehicle seat in a “forward facing” position (Picture 1,2).

**Step 2.** Place the child in the child car seat.

**Step 3.** The headrest can be adjusted to different positions. The headrest adjustment is performed using the mechanism behind it by moving it up and down to the desired position suitable for your child (Picture 3).

**Step 4.** Pass the shoulder belt through the guide of the headrest and along the child's shoulder (but away from the neck). Position the lap belt under the armrests of the child car seat and over the child's lap (Picture 4). Fasten the belt into the vehicle buckle until a “click” is heard and make sure the belt is locked in the buckle.

**Removing the upholstery:** remove the upholstery from the headrest. Remove the upholstery from the back of the child car seat (Picture 5,6).

### WASHING INSTRUCTIONS

1. The car seat can be cleaned with lukewarm water and soap. Do not use aggressive cleaning agents such as abrasives or solvents.
2. The cover must be hand washed at a maximum temperature of 30°C. Do not put it in the dryer. Allow the cover to air-dry.
3. Plastic parts can be cleaned with a damp cloth. Do not use abrasives.

# ¡IMPORTANTE! GUARDE PARA FUTURAS CONSULTAS. ¡LEA DETENIDAMENTE ANTES DE USAR!

ES

**¡La instrucción de uso debe conservarse durante toda la vida útil del sistema de retención infantil universal!**

## **¡Instrucciones de seguridad importantes!**

**1. ¡ATENCIÓN!** Se trata de un sistema de retención infantil avanzado i-Size - 100-150 cm. Está homologado según el Reglamento nº 129 de la ONU para su uso principalmente

en posiciones de asiento compatibles con i-Size en el vehículo según lo especificado por los fabricantes de vehículos en el manual de usuario del vehículo. En caso de duda, consulte al fabricante o distribuidor del sistema de retención infantil avanzado.

**2. ¡ATENCIÓN! IMPORTANTE – NO UTILIZAR ANTES DE QUE EL NIÑO TENGA MÁS DE 15 MESES.**

**3. ¡ATENCIÓN!** Los elementos duros y los elementos plásticos del sistema de retención infantil deben estar ubicados e instalados de manera que, cuando el vehículo de motor esté en funcionamiento normal, no puedan quedar atrapados por un asiento deslizante o una puerta del vehículo.

**4. ¡ATENCIÓN!** Todas las correas que aseguran el sistema de retención al vehículo deben estar tensas, todas las correas que sujetan al niño deben ajustarse para adaptarse al cuerpo del niño. No se debe permitir torcer las correas.

**5. ¡ATENCIÓN!** Es extremadamente importante asegurarse de que el cinturón de regazo se use en la parte baja para que la pelvis quede bien sujeta.

**6. ¡ATENCIÓN!** Se recomienda reemplazar el dispositivo cuando haya sido sometido a esfuerzos mecánicos destructivos en un accidente.

**7. ¡ATENCIÓN!** Es peligroso realizar cambios o adiciones al dispositivo sin la aprobación de la autoridad de aprobación de tipo. Existe peligro si no se siguen exactamente las instrucciones de instalación proporcionadas por el fabricante del sistema de retención infantil.

**8. ¡ATENCIÓN!** Cuando la silla no esté equipada con funda textil, debe mantenerse alejada de la luz solar, de lo contrario puede hacer demasiado calor para la piel del niño.

**9. ¡ATENCIÓN!** No deje a los niños desatendidos en un sistema de retención infantil avanzado.

**10. ¡ATENCIÓN!** ¡Asegure correctamente cualquier equipaje u otros objetos que puedan causar lesiones en caso de colisión!

- 11. ¡ATENCIÓN!** ¡No utilice el sistema de retención infantil avanzado sin su funda!
- 12. ¡ATENCIÓN!** No reemplace la cubierta del sistema de retención infantil avanzado por ninguna otra que no sea la recomendada por el fabricante, ya que la cubierta es una parte integral del rendimiento del sistema de retención.
- 13. ¡ATENCIÓN!** ¡Compruebe periódicamente el desgaste de los cinturones, prestando especial atención a los puntos de enganche, las protecciones y los dispositivos de ajuste!
- 14. ¡ATENCIÓN!** Guarde la silla para niños en un lugar seguro fuera del alcance de los niños cuando no esté en uso. Evite colocar objetos pesados sobre la silla. No permita que su silla de automóvil entre en contacto con sustancias corrosivas como el ácido de la batería.
- 15. ¡ATENCIÓN!** No deje a su hijo en esta silla de seguridad durante mucho tiempo. En viajes largos, tome más descansos y retire al niño de la silla de seguridad.
- 16. ¡ATENCIÓN!** Las imágenes en la página del título y dentro de las instrucciones son a modo de ejemplo y pueden diferir del producto real.
- 17. ¡ATENCIÓN!** Antes del primer uso del producto, retire del mismo todos los materiales publicitarios, así como los dispositivos utilizados para fijarlos al producto.
- 18. ¡ATENCIÓN!** No utilice el sistema avanzado de retención infantil si la "posición de la hebilla" del cinturón de seguridad para adultos en los principales puntos de contacto del asiento no es satisfactoria; por favor póngase en contacto con el fabricante si tiene dudas.
- 19. ¡ATENCIÓN!** No utilice otros puntos de contacto distintos de los descritos en las instrucciones y marcados en el sistema de retención infantil avanzado; por favor póngase en contacto con el fabricante si tiene dudas.
- 20. ¡ATENCIÓN!** No utilice este sistema de retención infantil en casa.
- 21. ¡ATENCIÓN!** Los métodos para limpiar el sistema de retención infantil se proporcionan en el manual del usuario. Por favor lea cuidadosamente.

**ECE R129**

## **Características**

### **Foto A**

- 1.** Reposacabezas
- 2.** Guía del cinturón
- 3.** Respaldo
- 4.** Asiento
- 5.** Mecanismo de ajuste de la altura del respaldo
- 6.** Tapicería



# IMPORTANTE! CONSERVARE PER FUTURI RIFERIMENTI. LEGGERE ATTENTAMENTE PRIMA DELL'UTILIZZO!

IT

**Le istruzioni d'uso devono essere conservate durante tutta la vita utile del sistema universale di sicurezza per bambini!**

## **Istruzioni importanti di sicurezza!**

- 1. ATTENZIONE!** Si tratta di un sistema di sicurezza per bambini avanzato i-Size 100-150 cm. È omologato ai sensi del Regolamento UN n. 129 per l'uso su sedili del veicolo compatibili con i-Size, come specificato dai costruttori dei veicoli nel manuale d'uso del veicolo. In caso di dubbio, consultare il produttore o il rivenditore del sistema perfezionato di sicurezza per i bambini.
- 2. ATTENZIONE! IMPORTANTE – NON UTILIZZARE PRIMA CHE IL BAMBINO ABBA SUPERATO I 15 MESI DI ETÀ.**
- 3. ATTENZIONE!** I componenti solidi e le parti in plastica del sistema perfezionato di sicurezza per bambini devono essere posizionati e montati in modo tale che durante l'utilizzo normale del veicolo essi non possano essere premuti dal sedile scorrevole o dalla porta del veicolo.
- 4. ATTENZIONE!** Tutte le cinture che fissano il sistema di sicurezza al veicolo, devono essere in tensione; tutte le cinture, che trattengono il bambino devono essere regolate secondo la corporatura del bambino. Non si deve ammettere l'attorcigliamento delle cinture.
- 5. ATTENZIONE!** È importantissimo garantire l'utilizzo della cintura subaddominale giù in basso in modo tale che il bacino rimanga strettamente fisso.
- 6. ATTENZIONE!** Si raccomanda di sostituire il dispositivo qualora a seguito di sinistro sia stato sottoposto a pressioni meccaniche distruttive.
- 7. ATTENZIONE!** È pericoloso effettuare delle modifiche o degli aggiornamenti al dispositivo senza l'approvazione dell'Ente di approvazione del tipo. Esiste pericolo qualora si seguano erroneamente le istruzioni di montaggio fornite dal produttore del sistema di sicurezza per bambini.
- 8. ATTENZIONE!** Qualora il seggiolino non è provvisto di tappezzeria, deve essere tenuto lontano dai raggi del sole altrimenti può essere troppo caldo per la pelle del bambino.
- 9. ATTENZIONE!** Non lasciare i bambini senza sorveglianza nel sistema perfezionato di sicurezza per bambini.
- 10. ATTENZIONE!** Fissare dovutamente qualsiasi bagaglio o altri oggetti che potrebbero causare ferite in caso di urto!
- 11. ATTENZIONE!** Di non utilizzare il sistema perfezionato di sicurezza per bambini senza la sua fodera!

**12. ATTENZIONE!** Di non sostituire la fodera del sistema perfezionato di sicurezza per bambini con qualsiasi altra diversa da quella raccomandata dal produttore dato che la fodera fa parte integrante delle caratteristiche operative del sistema di sicurezza.

**13. ATTENZIONE!** Controllare periodicamente le cinture per usura, rivolgendo particolare attenzione ai punti di ancoraggio, alle protezioni e ai dispositivi di regolazione!

**14. ATTENZIONE!** Conservare il seggiolino in luogo sicuro e fuori dalla portata dei bambini qualora non sia in uso. Evitare di mettere degli oggetti pesanti sul seggiolino. Non permettere il contatto al seggiolino di sostanze corrosive, per esempio l'acido da batteria.

**15. ATTENZIONE!** Non lasciare il bambino nel seggiolino di sicurezza per un lungo periodo di tempo. Durante i lunghi viaggi bisogna fare delle pause e togliere il bambino dal seggiolino di sicurezza.

**16. ATTENZIONE!** Le immagini sulla pagina iniziale e dentro le istruzioni sono a titolo esplicativo e possono differire dal prodotto effettivo.

**17. ATTENZIONE!** Prima del primo utilizzo del prodotto rimuovere da esso tutti i materiali pubblicitari nonché i dispositivi utilizzati per fissarli al prodotto.

**18. ATTENZIONE!** Non utilizzare il sistema perfezionato di sicurezza per bambini, se la posizione della fibbia della cintura di sicurezza per adulti verso i punti principali di supporto a contatto del sedile non sia soddisfacente, si prega di contattare il produttore in caso di dubbi.

**19. ATTENZIONE!** Non utilizzare altri punti di supporto a contatto diversi da quelli di cui alle istruzioni e segnalati sul sistema perfezionato di sicurezza per bambini, si prega di contattare il produttore in caso di dubbi.

**20. ATTENZIONE!** Non utilizzare questo sistema di ritenuta per bambini a casa.

**21. ATTENZIONE!** I metodi per pulire il sistema di ritenuta per bambini sono forniti nel manuale dell'utente. Si prega di leggere con attenzione.

## Caratteristiche

### Foto A

1. Poggiatesta
2. Guida della cintura
3. Schienale
4. Seggiolino
5. Meccanismo di regolazione dell'altezza dello schienale
6. Tapezzeria

## ECE R129

## TIPO DI CINTURE APPROVATE DA UTILIZZARE NELLA MACCHINA

**A** – Cintura di sicurezza della macchina - Cintura diagonale

**B** – Cintura di sicurezza della macchina - Cintura addominale

**(?)** Possibilità di installare **SOLO** a seggiolini **CON CINTURE A 3 PUNTI!**

**NON PUÒ ESSERE UTILIZZATO A SEGGIOLINI CON CINTURE A 2 PUNTI!**

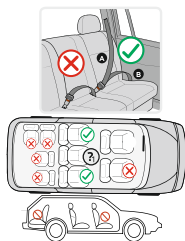

## INSTALLAZIONE DA 100 - 150 CM CON CINTURA DI SICUREZZA A 3 PUNTI NEL SENSO DI MARCIA

**Passo 1.** Posizionare il seggiolino auto per bambini sul sedile del veicolo nella posizione “nel senso di marcia” (Immagine 1,2).

**Passo 2.** Posizionare il bambino nel seggiolino auto.

**Passo 3.** Il poggiatesta può essere regolato in diverse posizioni. La regolazione del poggiatesta viene effettuata tramite il meccanismo situato dietro di esso, spostandolo verso l'alto o verso il basso fino alla posizione desiderata, adatta al bambino (Immagine 3).

**Passo 4.** Far passare la cintura diagonale attraverso la guida del poggiatesta e lungo la spalla del bambino (ma lontano dal collo). Posizionare la cintura addominale sotto i braccioli del seggiolino auto e sopra il grembo del bambino (Immagine 4). Allacciare la cintura nella fibbia del veicolo finché non si sente un “clic” e assicurarsi che la cintura sia bloccata nella fibbia.

**Rimozione del rivestimento:** rimuovere il rivestimento dal poggiatesta. Rimuovere il rivestimento dalla parte posteriore del seggiolino auto (Immagine 5,6).

## ISTRUZIONI PER IL LAVAGGIO

**1.** Il seggiolino può essere pulito utilizzando acqua tiepida e sapone. Non utilizzare dei detersivi aggressivi, quali abrasivi o diluente.

**2.** La tappezzeria deve essere lavata a mano a temperatura massima di 30°C. Non metterla nell'asciugatrice. Lasciare la tappezzeria di asciugarsi in modo naturale.

**3.** I dettagli in plastica possono essere puliti con l'aiuto di panno umido. Non utilizzate i detersivi abrasivi.

# IMPORTANT ! CONSERVER POUR RÉFÉRENCE FUTURE.

## **FR** A LIRE ATTENTIVEMENT AVANT UTILISATION !

Les instructions d'utilisation doivent être conservées pendant toute la durée de vie du système universel de sécurité pour enfants!

### **Consignes de sécurité importantes!**

**1.** C'est un système de sécurité pour enfants avancé i-Size (100-150 cm). Il est approuvé en vertu du Règlement ONU n° 129 pour une utilisation dans les positions assises des véhicules conformes à la norme i-Size, comme spécifié par les constructeurs automobiles dans le manuel d'utilisation du véhicule. En cas de doute, consultez le fabricant du système de sécurité pour enfants avancé ou le revendeur.

**2. ATTENTION ! IMPORTANT – NE PAS UTILISER AVANT QUE L'ENFANT N'AIT PLUS DE 15 MOIS.**

**3. ATTENTION !** Les parties dures et les parties en plastique du système de sécurité pour enfants avancé doivent être situées et installées de manière à ce que lorsqu'un véhicule à moteur est en fonctionnement normal, ils ne peuvent pas être coincés par un siège coulissant ou porte du véhicule.

**4. ATTENTION !** Toutes les ceintures qui fixent le système de sécurité du véhicule doivent être tendues, toutes les ceintures qui retiennent l'enfant doivent être ajustées au corps de l'enfant. Les ceintures ne doivent pas être tordues.

**5. ATTENTION !** Il est extrêmement important de veiller à ce que la ceinture abdominale soit utilisée vers le bas afin que le bassin soit bien fixé.

**6. ATTENTION !** Il est recommandé de remplacer le dispositif lorsqu'il a été soumis à des contraintes mécaniques destructrices lors d'un accident.

**7. ATTENTION !** Il est dangereux d'apporter des modifications ou des ajouts au dispositif sans l'approbation de l'autorité d'homologation de type. Il existe un risque si les instructions d'installation fournies par le fabricant du système de sécurité pour enfants ne sont pas strictement respectées.

**8. ATTENTION !** Lorsque Le siège n'est pas équipé d'une housse textile, il doit être conservé à l'abri du soleil, car il pourrait sinon être trop chaud pour la peau de l'enfant.

**9. ATTENTION !** Ne pas laisser les enfants sans surveillance dans un système de sécurité pour enfants avancé.

**10. ATTENTION !** Fixer correctement tous les bagages ou autres objets susceptibles de provoquer des blessures en cas de collision !

**11. ATTENTION !** Ne pas utiliser le système de sécurité pour enfants avancé sans sa housse !

**12. ATTENTION !** Ne pas remplacer la housse du système de sécurité pour enfants avancé par autre chose que celle recommandée par le fabricant, car la housse fait partie intégrante des performances du système de sécurité pour enfants.

**13. ATTENTION !** Vérifier périodiquement l'usure des ceintures, en accordant une attention particulière aux points d'attache, aux protections et aux dispositifs de réglage !

**14. ATTENTION !** Ranger le siège enfant dans un endroit sûr, hors de portée des enfants lorsqu'il n'est pas utilisé. Éviter de placer des objets lourds sur le siège. Ne pas laisser votre siège auto entrer en contact avec des substances corrosives telles que l'acide de batterie.

**15. ATTENTION !** Ne pas laisser votre enfant dans ce siège de sécurité pendant une période prolongée. Lors de longs trajets, faire plus de pauses et retirer l'enfant du siège auto.

**16. ATTENTION !** Les images sur la page de titre et à l'intérieur des instructions sont présentées à titre d'exemple et peuvent différer du produit réel.

**17. ATTENTION !** Avant la première utilisation du produit, en retirer tous les matériaux publicitaires, ainsi que les dispositifs utilisés pour les fixer au produit.

**18. ATTENTION !** Ne pas utiliser le système avancé de sécurité pour enfants si la « position de la boucle » de la ceinture de sécurité adulte par rapport aux principaux points de contact du siège n'est pas satisfaisante, veuillez contacter le fabricant en cas de doute.

**19. ATTENTION !** Ne pas utiliser d'autres points de contact que ceux décrits dans la notice et marqués sur le système de sécurité pour enfants avancé, veuillez contacter le fabricant en cas de doute.

**20. ATTENTION !** N'utilisez pas ce système pour sécuriser les enfants à la maison.

**21. ATTENTION !** Les méthodes de nettoyage du système de sécurité d'enfants sont présentées dans le guide d'utilisation. Veuillez le lire attentivement.

## ECE R129

### Caractéristiques

#### Photo A

1. Appui-tête
2. Guide de ceinture
3. Dossier
4. Siège
5. Mécanisme de réglage de la hauteur du dossier
6. Revêtement

## TYPES DE CEINTURES APPROUVÉES DONT VOUS DEVEZ AVOIR DANS LES VOITURES

**A** – Ceinture de sécurité de la voiture - Ceinture diagonale

**B** – Ceinture de sécurité de la voiture – Ceinture abdominale

❓ Possibilité d'installation **QU'AUX** sièges **C**  
**CEINTURES À 3 POINTS !**

**NE PEUT PAS ÊTRE UTILISÉ AUX SIÈGES AVEC  
DES CEINTURES À 2 POINTS !**



## INSTALLATION DE 100 - 150 CM AVEC CEINTURE DE SÉCURITÉ À 3 POINTS FACE À LA ROUTE

**Étape 1.** Placez le siège auto pour enfant sur le siège du véhicule en position « face à la route » (Image 1,2).

**Étape 2.** Placez l'enfant dans le siège auto.

**Étape 3.** L'appuie-tête peut être réglé dans différentes positions. Le réglage de l'appuie-tête s'effectue à l'aide du mécanisme situé derrière celui-ci, en le déplaçant vers le haut ou vers le bas jusqu'à la position souhaitée, adaptée à votre enfant (Image 3).

**Étape 4.** Faites passer la ceinture diagonale à travers le guide de l'appuie-tête et le long de l'épaule de l'enfant (mais loin de son cou). Positionnez la ceinture abdominale sous les accoudoirs du siège auto et sur les genoux de l'enfant (Image 4). Attachez la ceinture dans la boucle du véhicule jusqu'à entendre un « clic » et assurez-vous que la ceinture est bien verrouillée dans la boucle.

**Retrait de la housse :** retirez la housse de l'appuie-tête. Retirez la housse de l'arrière du siège auto pour enfant (Image 5,6).

## INSTRUCTIONS DE LAVAGE

**1.** Le siège auto peut être nettoyé avec de l'eau tiède et du savon. Ne pas utiliser de produits de nettoyage agressifs tels que des abrasifs ou des diluants.

**2.** Le revêtement doit être lavé à la main à une température maximale de 30°C. Ne pas mettre au sèche-linge. Laisser le revêtement sécher naturellement.

**3.** Les pièces en plastique peuvent être nettoyées avec un chiffon humide. Ne pas utiliser d'abrasifs.

# ВАЖНО! ЗАПАЗЕТЕ ЗА ПО - НАТАТЪШНИ СПРАВКИ. ПРОЧЕТЕТЕ ВНИМАТЕЛНО ПРЕДИ УПОТРЕБА!

BG

**Инструкцията за употреба трябва да се запази за целия жизнен период на универсалната система за обезопасяване на деца!**

## Важни инструкции за безопасност!

**1. ВНИМАНИЕ!** Това е усъвършенствана система за обезопасяване на деца като повдигаща детска седалка i-Size (100-150 см.). Тя е одобрена съгласно Правило № 129 на ООН за употреба основно в „места за сядане i-Size“, както е посочено от производителите на превозни средства в ръководството за потребителя на превозното средство.

В случай на съмнение се консултирайте с производителя или търговеца на усъвършенстваната система за обезопасяване на деца.

**2. ВНИМАНИЕ! ВАЖНО – ДА НЕ СЕ ИЗПОЛЗВА ПРЕДИ ВЪЗРАСТТА НА ДЕТЕТО ДА Е НАДВИШИЛА 15 МЕСЕЦА.**

**3. ВНИМАНИЕ!** Твърдите детайли и пластмасови части на усъвършенстваната система за обезопасяване на деца трябва да се разполагат и монтира така, че когато моторно средство е в нормална експлоатация, те да не могат да бъдат заклещени от плъзгаща се седалка или врата на превозното средство.

**4. ВНИМАНИЕ!** Всички колани, които закрепват системата за обезопасяване към превозното средство, трябва да бъдат опънати, всички колани, които задържат детето, трябва да бъдат регулирани според тялото на детето. Не бива да се допуска усукването на коланите.

**5. ВНИМАНИЕ!** Изключително важно е да се осигури използването на надбедрения колан ниско долу, така че тазът да е здраво захванат.

**6. ВНИМАНИЕ!** Препоръчва се устройството да се смени, когато при произшествие е било подложено на разрушителни механични напрежения.

**7. ВНИМАНИЕ!** Опасно е да правите промени или допълнения на устройството без одобрението на органа по одобряването на типа. Съществува опасност при неточно спазване на инструкциите за монтаж, предоставени от производителя на системата за обезопасяване на деца.

**8. ВНИМАНИЕ!** Когато столът не е оборудван с текстилно покритие, трябва да бъде държан настрана от слънчевата светлина, тъй като в противен случай може да е твърде горещ за детската кожа.

**9. ВНИМАНИЕ!** Да не се оставят деца без наблюдение в усъвършенствана система за обезопасяване на деца.

**10. ВНИМАНИЕ!** Закрепвайте надлежно всякакъв багаж или други предмети, които са в състояние да причинят наранявания в случай на сблъсък!

- 11. ВНИМАНИЕ!** Да не се използва усъвършенствана системата за обезопасяване на деца без покритието ѝ!
- 12. ВНИМАНИЕ!** Да не заменя покривалото на усъвършенстваната система за обезопасяване на деца с никакво друго освен препоръчаното от производителя, тъй като покривалото съставлява неразделна част от експлоатационните характеристики на системата за обезопасяване .
- 13. ВНИМАНИЕ!** Периодично проверявайте коланите за износване, като обръщате специално внимание на точките за закрепяне, на защитите и на регулиращите приспособления!
- 14. ВНИМАНИЕ!** Съхранявайте детското столче на безопасно и недостъпно за деца място, когато не се използва. Избягвайте да поставяте тежки предмети върху столчето. Не позволявайте досег на Вашето столче за кола с корозивни вещества като например киселината от батерия.
- 15. ВНИМАНИЕ!** Не оставяйте детето си на тази предпазна седалка за дълъг период от време. По време на дълги пътувания правете повече почивки и изваждайте детето от предпазната седалка.
- 16. ВНИМАНИЕ!** Изображенията на заглавната страница и вътре в инструкцията са примерни и може да се различават от действителния продукт.
- 17. ВНИМАНИЕ!** Преди първата употреба на продукта отстранете от него всички рекламни материали, както и използваните приспособления за прикрепването им към продукта.
- 18. ВНИМАНИЕ!** Не използвайте усъвършенстваната системата за обезопасяване на деца, ако „позицията на катарамата“ за обезопасителния колан за възрастни към главните опорни точки на контакт на седалката е незадоволителна, моля свържете се с производителя в случая на съмнение.
- 19. ВНИМАНИЕ!** Не използвайте други опорни точки за контакт, различни от тези, описани в инструкцията и маркирани на усъвършенстваната система за обезопасяване на деца, моля свържете се с производителя в случай на съмнение.
- 20. ВНИМАНИЕ!** Не използвайте тази система за обезопасяване на деца у дома.
- 21. ВНИМАНИЕ!** Методите за почистване на обезопасителната система за деца са дадени в ръководството за потребителя. Моля, прочетете внимателно.

**ECE R129**

## **Характеристики**

### **Снимка А**

1. Облегалка за глава
2. Водач за колан
3. Облегалка
4. Седалка
5. Механизъм за регулиране на височината на облегалката
6. Тапицерия

**ВИД НА УТВЪРДЕНИТЕ КОЛАНИ, КОИТО ТРЯБВА ДА ИМАТЕ В КОЛАТА**

**A** - Обезопасителен колан на колата - Диагонален колан

**B** - Обезопасителен колан на колата - Над бедрен колан

**(?)** Възможност за инсталиране **САМО** на седалки **C**

**3-ТОЧКОВИ КОЛАНИ !**

**НЕ МОЖЕ ДА СЕ ИЗПОЛЗВА НА СЕДАЛКИ С 2-ТОЧКОВИ КОЛАНИ !**

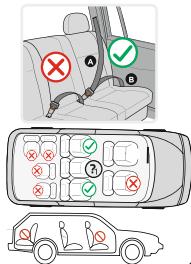

## **МОНТИРАНЕ ОТ 100 - 150 CM С 3- ТОЧКОВ КОЛАН ПО ПОСОКА НА ДВИЖЕНИЕТО**

**Стъпка 1.** Поставете детското столче върху седалката на автомобила в положение „по посока на движението“ (Снимка 1,2).

**Стъпка 2.** Поставете детето в детското столче.

**Стъпка 3.** Облегалката за глава може да бъде регулирана в различни позиции. Регулацията на облегалката за глава се извършва посредством механизма зад нея, като се придвижи нагоре и надолу до желаната позиция подходяща за вашето дете (Снимка 3).

**Стъпка 4.** Прекарайте раменния колан през водача на облегалката за глава и покрай рамото на детето (но далече от врата му). Позиционирайте коремният колан от долната страна на подлакътниците на детското столче и над скута на детето (Снимка 4). Закопчайте колана в катарамата на автомобила докато се чуе „клик“, уверете се, че колана е заключен в катарамата.

**Премахване на тапицерията:** свалете тапицерията от облегалката за глава. Свалете тапицерията от гърба на детското столче (Снимка 5,6).

### **ИНСТРУКЦИИ ЗА ПРАНЕ**

**1.** Столчето за кола може да бъде почиствано с хладка вода и сапун. Не използвайте агресивни почистващи препарати, като абразиви или разредител.

**2.** Тапицерията трябва да се пере на ръка при максимална температура 30°C. Не я слагайте в сушилня. Оставете тапицерията да изсъхне по естествен начин.

**3.** Пластмасовите части могат да се почистват с помощта на влажна кърпа. Не използвайте абразиви.

# ΠΡΟΣΟΧΗ! ΚΡΑΤΗΣΤΕ ΓΙΑ ΜΕΛΛΟΝΤΙΚΟ ΕΛΕΓΧΟ. ΔΙΑΒΑΣΤΕ ΠΡΟΣΕΚΤΙΚΑ ΠΡΙΝ ΤΗΝ ΧΡΗΣΗ!

GR

**Η ασφάλεια του παιδιού σας μπορεί να επηρεαστεί εάν δεν ακολουθήσετε αυτές τις οδηγίες!**

## Σημαντικές οδηγίες ασφαλείας!

**1. ΠΡΟΣΟΧΗ!** Αυτό είναι εξελιγμένο σύστημα ασφαλείας παιδιών i-Size (100-150 εκ). Το ίδιο σύστημα εγκρίθηκε σύμφωνα με τον Κανόνα 129 του ΟΗΕ για χρήση σε συμβατά με i-Size αθίσματα στο μεταφορικό μέσο, όπως αναφέρεται από τον κατασκευαστή των μεταφορικών μέσων στο εγχειρίδιο για τον χρήστη του μεταφορικού οχήματος.

Σε περίπτωση αμφιβολιών συμβουλευτείτε τον κατασκευαστή του εξελιγμένου συστήματος ασφαλείας παιδιών ή τον έμπορο.

**2. ΠΡΟΣΟΧΗ! ΣΗΜΑΝΤΙΚΟ – ΜΗ ΧΡΗΣΙΜΟΠΟΙΕΙΤΕ ΠΡΙΝ ΤΟ ΠΑΙΔΙ ΞΕΠΕΡΑΣΕΙ ΤΗΝ ΗΛΙΚΙΑ ΤΩΝ 15 ΜΗΝΩΝ.**

εγχειρίδιο χρήσης του μεταφορικού μέσου. Σε περίπτωση αμφιβολιών συμβουλευτείτε τον κατασκευαστή ή τον έμπορο του εξελιγμένου συστήματος ασφαλείας παιδιών.

**3. ΠΡΟΣΟΧΗ!** Οι σκληρές λεπτομέρειες και τα πλαστικά μέρη του εξελιγμένου συστήματος ασφαλείας παιδιών πρέπει να τοποθετούνται και να συναρμολογούνται με τέτοιο τρόπο, που όταν το μηχανοκίνητο μέσο εκμεταλλεύεται κανονικά, τα ίδια να μην μπορούν να πιαστούν από το συρόμενο κάθισμα ή από την πόρτα του μεταφορικού μέσου.

**4. ΠΡΟΣΟΧΗ!** Όλοι οι ιμάντες, οι οποίοι στηρίζουν το σύστημα ασφαλείας στο μεταφορικό μέσο, πρέπει να είναι τεντωμένοι και όλοι οι ιμάντες, οι οποίοι συγκρατούν το παιδί, πρέπει να ρυθμιστούν ανάλογα με το σώμα του παιδιού. Δεν πρέπει να επιτρέπεται τύλιγμα των ιμάντων.

**5. ΠΡΟΣΟΧΗ!** Εξαιρετικά σημαντικό είναι να εξασφαλιστεί η χρήση του ιμάντα πάνω από τους μηρούς να είναι χαμηλά κάτω, έτσι ώστε η λεκάνη να πιαστεί γερά.

**6. ΠΡΟΣΟΧΗ!** Συνιστάται η συσκευή να αντικατασταθεί, όταν σε περίπτωση ατυχήματος υποβλήθηκε σε καταστροφικές μηχανικές πιέσεις.

**7. ΠΡΟΣΟΧΗ!** Είναι επικίνδυνο να πραγματοποιείτε τροποποιήσεις ή προσθήκες της συσκευής χωρίς την έγκριση του οργάνου αρμόδιου για την έγκριση του τύπου. Υπάρχει κίνδυνος σε περίπτωση μη σωστής τήρησης των οδηγιών συναρμολόγησης, που παραχωρήθηκαν από τον κατασκευαστή του συστήματος ασφαλείας παιδιών.

**8. ΠΡΟΣΟΧΗ!** Όταν το κάθισμα δεν είναι εξοπλισμένο με υφασμάτινο κάλυμμα, το ίδιο πρέπει να κρατιέται μακριά από την ηλικιακή ακτινοβολία, επειδή στην αντίθετη περίπτωση μπορεί να είναι υπερβολικά ζεστό για το παιδικό δέρμα.

**9. ΠΡΟΣΟΧΗ!** Να μην αφήνονται παιδιά χωρίς παρακολούθηση στο εξελιγμένο σύστημα ασφαλείας παιδιών.

**10. ΠΡΟΣΟΧΗ!** Στηρίζετε ανάλογα οποιοσδήποτε αποσκευές ή άλλα αντικείμενα, τα οποία μπορούν να προκαλέσουν τραυματισμό σε περίπτωση σύγκρουσης.

**11. ΠΡΟΣΟΧΗ!** Μη χρησιμοποιείτε το εξελιγμένο σύστημα ασφαλείας παιδιών χωρίς το κάλυμά του.

**12. ΠΡΟΣΟΧΗ!** Μην αντικαθιστάτε το κάλυμμα του εξελιγμένου συστήματος ασφαλείας παιδιών με κανένα άλλο πλην του καλύμματος που συστήνεται από τον κατασκευαστή, επειδή το κάλυμμα αποτελεί αναπόσπαστο μέρος των χαρακτηριστικών εκμετάλλευσης του συστήματος ασφαλείας.

**13. ΠΡΟΣΟΧΗ!** Κατά περιόδους ελέγχετε τους ιμάντες για φθορά δίνοντας ειδική προσοχή στα σημεία στήριξης, στα προστατευτικά και στα προσαρτήματα ρύθμισης.

**14. ΠΡΟΣΟΧΗ!** Αποθηκεύετε την παιδική καρέκλα σε ασφαλές και μη προσβάσιμο για παιδιά μέρος, όταν δεν χρησιμοποιείται. Αποφεύγετε να τοποθετείτε βαριά αντικείμενα πάνω στην καρέκλα. Μην αφήνετε το κάθισμα αυτοκινήτου να έρθει σε επαφή με ουσίες διάβρωσης όπως παράδειγμα με οξύ από την μπαταρία.

**15. ΠΡΟΣΟΧΗ!** Μην αφήνετε το παιδί σας σε αυτό το κάθισμα ασφαλείας για μεγάλο χρονικό διάστημα. Κατά την διάρκεια μακρινών ταξιδιών κάντε περισσότερα διαλείμματα και παίρνετε το παιδί από το κάθισμα ασφαλείας.

**16. ΠΡΟΣΟΧΗ!** Οι εικόνες στην αρχική σελίδα και μέσα στις οδηγίες είναι ενδεικτικές και μπορούν να διαφέρουν από το πραγματικό προϊόν.

**17. ΠΡΟΣΟΧΗ!** Πριν την πρώτη χρήση του προϊόντος αφαιρέστε από το προϊόν όλα τα διαφημιστικά υλικά, καθώς επίσης τα εξαρτήματα, τα οποία χρησιμοποιούνται για την στήριξή τους στο προϊόν.

**18. ΠΡΟΣΟΧΗ!** Μην χρησιμοποιείτε το εξελιγμένο σύστημα ασφαλείας παιδιών, σε περίπτωση που η «θέση της πόρπης» για τον ιμάντα ασφαλείας ενηλίκων σε σχέση με τα γενικά σημεία στήριξης και επαφής με το κάθισμα δεν είναι ικανοποιητική, παρακαλώ επικοινωνήστε με τον κατασκευαστή σε περίπτωση αμφιβολιών.

**19. ΠΡΟΣΟΧΗ!** Μην χρησιμοποιείτε άλλα σημεία στήριξης και επαφής, τα οποία δεν είναι ίδια με τα σημεία στήριξης και επαφής, που περιγράφονται στις οδηγίες και σημειώνονται στο εξελιγμένο σύστημα ασφαλείας παιδιών, παρακαλώ επικοινωνήστε με τον κατασκευαστή σε περίπτωση αμφιβολιών.

**20. ΠΡΟΣΟΧΗ!** Μην χρησιμοποιείτε αυτό το σύστημα ασφαλείας παιδιών στο σπίτι.

**21. ΠΡΟΣΟΧΗ!** Οι μέθοδοι καθαρισμού του συστήματος ασφαλείας παιδιών καταχωρήθηκαν στο εγχειρίδιο για τον χρήστη. Παρακαλούμε, διαβάστε προσεκτικά.

**ECE R129**

**ΕΙΔΟΣ ΤΩΝ ΕΓΚΕΚΡΙΜΕΝΩΝ ΙΜΑΝΤΩΝ, ΠΟΥ ΠΡΕΠΕΙ ΝΑ ΕΧΕΤΕ ΣΤΟ ΑΥΤΟΚΙΝΗΤΟ**

**A** – Ιμάντας ασφαλείας του αυτοκινήτου - Διαγώνιος ιμάντας

**B** – Ιμάντας ασφαλείας του αυτοκινήτου – Ιμάντας για πάνω από τους μηρούς

**(?)** Εφικτή εγκατάσταση **ΜΟΝΟ** σε καθίσματα **C**  
**ΙΜΑΝΤΕΣ 3 ΣΗΜΕΙΩΝ**

**ΔΕΝ ΜΠΟΡΕΙ ΝΑ ΧΡΗΣΙΜΟΠΟΙΗΘΕΙ ΣΕ ΚΑΘΙΣΜΑΤΑ ΜΕ ΙΜΑΝΤΕΣ 2 ΣΗΜΕΙΩΝ**



**Χαρακτηριστικά**

**Φωτογραφία A**

1. Προσκέφαλο
2. Οδηγός ζώνης
3. Πλάτη

4. Κάθισμα
5. Μηχανισμός ρύθμισης ύψους της πλάτης
6. Ταπετσαρία

## ΕΓΚΑΤΑΣΤΑΣΗ ΑΠΟ 100 - 150 CM ΜΕ ΖΩΝΗ ΑΣΦΑΛΕΙΑΣ 3 ΣΗΜΕΙΩΝ ΜΕ ΦΟΡΑ ΠΡΟΣ ΤΗΝ ΚΑΤΕΥΘΥΝΣΗ ΚΙΝΗΣΗΣ

**Βήμα 1.** Τοποθετήστε το παιδικό κάθισμα αυτοκινήτου στο κάθισμα του οχήματος σε θέση «με φορά προς την κατεύθυνση κίνησης» (Εικόνα 1,2).

**Βήμα 2.** Τοποθετήστε το παιδί στο παιδικό κάθισμα αυτοκινήτου.

**Βήμα 3.** Το προσκέφαλο μπορεί να ρυθμιστεί σε διαφορετικές θέσεις. Η ρύθμιση του προσκέφαλου πραγματοποιείται μέσω του μηχανισμού που βρίσκεται πίσω από αυτό, μετακινώντας το προς τα πάνω ή προς τα κάτω μέχρι την επιθυμητή θέση που είναι κατάλληλη για το παιδί σας (Εικόνα 3).

**Βήμα 4.** Περάστε τη διαγώνια ζώνη μέσα από τον οδηγό του προσκέφαλου και κατά μήκος του ώμου του παιδιού (αλλά μακριά από τον λαιμό του). Τοποθετήστε τη ζώνη μέσης κάτω από τα μπράτσα του παιδικού καθίσματος και πάνω από τα πόδια του παιδιού (Εικόνα 4). Ασφαλίστε τη ζώνη στην αγκράφα του οχήματος μέχρι να ακουστεί ένα «κλικ» και βεβαιωθείτε ότι η ζώνη έχει ασφαλίσει σωστά στην αγκράφα.

**Αφαίρεση της ταπετσαρίας:** αφαιρέστε την ταπετσαρία από το προσκέφαλο. Αφαιρέστε την ταπετσαρία από το πίσω μέρος του παιδικού καθίσματος αυτοκινήτου (Εικόνα 5,6).

### ΟΔΗΓΙΕΣ ΠΛΥΣΙΜΑΤΟΣ

1. Το κάθισμα αυτοκινήτου μπορεί να καθαρίζεται με χλιαρό νερό και σαπούνι. Μην χρησιμοποιείτε επιθετικά καθαριστικά, όπως καθαριστικά με σωματίδια απόξεσης ή διαλυτή.

2. Η ταπετσαρία πρέπει να πλένεται στο χέρι σε μέγιστη θερμοκρασία 30°C. Μην τοποθετείτε σε στεγνωτήριο. Αφήστε την ταπετσαρία να στεγνώσει με φυσικό τρόπο.

3. Τα πλαστικά μέρη μπορούν να καθαρίζονται με την βοήθεια υγρής πετσέτας. Μην χρησιμοποιείτε καθαριστικά με σωματίδια απόξεσης.

# ملاحظة مهمة! احتفظ به للرجوع إليه في المستقبل! اقرأ بعناية قبل الاستخدام!

AR

## يجب الالتزام بتعليمات الاستخدام طوال عمر نظام أمان الأطفال العالمي! تعليمات مهمة تخص السلامة!

1. هذا هو نظام أمان الأطفال المُحسَّن أي-سايز 100-150 سم.

. معتمد وفقاً للائحة الأمم المتحدة رقم 129 للاستخدام في أوضاع الجلوس المتوافقة مع أي-سايز في السيارة، كما هو محدد من قبل الشركات المصنعة للسيارة في دليل مستخدم السيارة. في حالة الشك، استشر الشركة المصنعة لنظام أمان الأطفال المُحسَّن أو الوكيل. الأطفال المُحسَّن أو بائع التجزئة.

2. تنبيه! تحذير! هام - لا تستخدم قبل أن يتجاوز عمر الطفل ١٥ شهراً.

3. تحذير! العناصر الصلبة والأجزاء البلاستيكية لنظام أمان الأطفال المُحسَّن.

يجب تحديد موقع نظام أمان الأطفال وتركيبه بحيث لا يكون عرضة للاحتجاز في المقعد المتد أو في باب السيارة أثناء الاستخدام اليومي للسيارة.

4. تحذير! يجب أن تكون جميع الأربطة التي تثبت قيود السيارة مشدودة، وأن

تكون جميع الأربطة التي تقيد الطفل ملائمة لجسمه. يجب أن تكون الأربطة غير ملتوية.

5. تحذير! من المهم جداً التأكد من ارتداء أي حزام خصر في مكان منخفض، بحيث يتم تثبيت الحوض بقوة.

6. تحذير! يوصى باستبدال الجهاز عند تعرضه لضغوط عنيفة في حادث.

7. تحذير! من الخطورة إجراء أي تعديلات أو إضافات على المنتج دون الحصول على موافقة هيئة اعتماد النوع. من الخطورة عدم اتباع تعليمات التركيب المقدمة من قبل الشركة المصنعة لنظام أمان الأطفال عن كُتُب.

8. تحذير! عندما لا يكون الكرسي مزوداً بغطاء من القماش، يجب إبقاؤه بعيداً عن أشعة الشمس وإلا فقد يكون ساخناً جداً على بشرة الطفل.

9. تحذير! لا يجوز ترك الأطفال في نظام أمان الأطفال المُحسَّن دون مراقبة.

10. تحذير! يجب تأمين أي أمتعة أو أغراض أخرى بشكل صحيح لأنها قد تسبب الإصابة في حال حدوث تصادم.

11. تحذير! لا يجوز استخدام نظام أمان الأطفال المُحسَّن دون الغطاء.

12. تحذير! لا ينبغي استبدال غطاء نظام أمان الأطفال المُحسَّن بأي غطاء آخر غير ذلك الموصى به من قبل الشركة المصنعة، لأن الغطاء يشكل جزءاً لا يتجزأ من أداء تثبيت الأطفال.

13. تحذير! افحص الأحزمة بانتظام للتأكد من عدم تأكلها من خلال إيلاء اهتمام خاص لنقاط التثبيت وحواجز الأمان وأجهزة الضبط!

14. تحذير! احفظ كرسي الطفل في مكان آمن بعيداً عن تناول الأطفال في حال عدم استخدامه. تجنب وضع

الأغراض الثقيلة على الكرسي. امنع ملامسة كرسي سيارتك للمواد المسببة للتآكل، على سبيل المثال: حمض البطارية.

15. تحذير! لا تترك طفلك على مقعد الأمان هذا لفترة طويلة. أثناء السفر، توقف كثيراً للراحة وأزل الطفل من المقعد.

16. تحذير! الصور الموجودة على صفحة العنوان وفي دليل التعليمات هي صور توضيحية فقط، وقد تختلف عن المنتج الحقيقي.

17. تحذير! قبل استخدام المنتج لأول مرة، أزل جميع المواد الإعلانية منه وكذلك المواد المستخدمة في لصقها بالمنتج.
18. تحذير! لا تستخدم نظام أمان الأطفال المُحسَّن إذا كان وضع مشبك حزام الأمان الخاص بالبالغين عند نقاط الاتصال الحاملة الرئيسية على نظام التقييد غير مرضٍ، فيرجى الاتصال بالشركة المصنعة إذا كانت لديك شك بشأن هذه النقطة.
19. تحذير! لا تستخدم أي نقاط اتصال حاملة بخلاف تلك الموضحة في التعليمات والمميزة على نظام أمان الأطفال المُحسَّن، يرجى الاتصال بالشركة المصنعة إذا كانت لديك شك بشأن هذه النقطة.
- 20- تنبيه! لا تستخدم هذا النظام لتأمين الأطفال في المنزل.
- 21- تنبيه! طرق تنظيف نظام تأمين الأطفال موضحة في دليل المستخدم. يُرجى القراءة بعناية.

## المواصفات

### الصورة: A

1. مسند الرأس
2. دليل الحزام
3. مسند الظهر
4. المقعد
5. آلية ضبط ارتفاع مسند الظهر
6. التنجيد

أنواع الأحزمة المعتمدة في السيارة

- أ. حزام أمان السيارة - الحزام المائل
- ب. حزام أمان السيارة - حزام الخصر

?

1 يمكن تثبيته فقط على المقاعد المزودة بأحزمة ثلاثية النقاط!

لا يمكن استخدامه على المقاعد ذات الأحزمة الثنائية النقاط!



## التركيب من ١٠٠ - ١٥٠ سم باستخدام حزام أمان ثلاثي النقاط باتجاه السير

- الخطوة ١. ضع مقعد السيارة الخاص بالأطفال على مقعد السيارة في وضعية "باتجاه السير" (الصورة ٢، ١).
- الخطوة ٢. ضع الطفل في مقعد السيارة الخاص بالأطفال.
- الخطوة ٣. يمكن ضبط مسند الرأس في أوضاع مختلفة. يتم ضبط مسند الرأس باستخدام الآلية الموجودة خلفه، وذلك بتحريكه للأعلى أو للأسفل حتى يصل إلى الوضعية المطلوبة المناسبة لطفلك (الصورة ٣).
- الخطوة ٤. مرّر الحزام الكتفي عبر دليل مسند الرأس وعلى طول كتف الطفل (ولكن بعيداً عن رقبتة). ضع الحزام البطني أسفل مسندي الذراعين لمقعد الأطفال وفوق حجر الطفل (الصورة ٤). تثبت الحزام في مشبك السيارة حتى تسمع صوت "كليك"، وتأكد من أن الحزام مثبت بإحكام في المشبك. إزالة الغطاء: قم بإزالة الغطاء من مسند الرأس. قم بإزالة الغطاء من الجزء الخلفي لمقعد السيارة الخاص بالأطفال (الصورة ٦، ٥).

## تعليمات الغسيل

١. يمكن تنظيف كرسي السيارة باستخدام الماء الفاتر والصابون. لا تستخدم مواد التنظيف القوية مثل: المواد الكاشطة أو المذيبات.
٢. يجب غسل الغطاء يدوياً بدرجة حرارة أقصاها 30 درجة مئوية. لا تضعه في المجفف. اترك الغطاء ليجف بالهواء.
٣. يمكن تنظيف الأجزاء البلاستيكية بقطعة قماش مبللة. لا تستخدم المواد الكاشطة.

# WICHTIG! FÜR SPÄTERES NACHSCHLAGEN (DE) AUFBEWAHREN. VOR GEBRAUCH SORGFÄLTIG LESEN!

Die Gebrauchsanweisung ist während der gesamten Lebensdauer des universellen Kinderrückhaltesystems aufzubewahren!

## Wichtige Sicherheitsanweisungen!

- 1. ACHTUNG!** Dies ist ein fortschrittliches i- Size -Kinderrückhaltesystem (100–150 cm). Es ist gemäß der UN-Verordnung Nr. 129 für die Verwendung in i- Size -konformen Fahrzeugsitzpositionen zugelassen, wie von den Fahrzeugherstellern im Fahrzeug-Benutzerhandbuch angegeben. Im Zweifelsfall wenden Sie sich an den Hersteller des erweiterten Kinderrückhaltesystems oder an den Händler.
- 2. ACHTUNG! WICHTIG – NICHT VERWENDEN, BEVOR DAS KIND ÄLTER ALS 15 MONATE IST.**
- 3. ACHTUNG!** Die Hartteile und Kunststoffteile des fortschrittlichen Kinderrückhaltesystems müssen so angeordnet und eingebaut werden, dass sie im normalen Betrieb des Kraftfahrzeugs nicht durch einen verschiebbaren Sitz oder eine Fahrzeugschürze eingeklemmt werden können.
- 4. ACHTUNG!** Alle Gurte, die das Rückhaltesystem am Fahrzeug befestigen, müssen gestrafft sein, alle Gurte, die das Kind zurückhalten, müssen an den Körper des Kindes angepasst sein. Die Gurte dürfen nicht verdreht sein.
- 5. ACHTUNG!** Es ist äußerst wichtig, darauf zu achten, dass der Beckengurt tief angelegt wird, damit das Becken sicher fixiert wird.
- 6. ACHTUNG!** Es wird empfohlen, das Gerät auszutauschen, wenn es bei einem Unfall zerstörerischer mechanischer Belastung ausgesetzt war.
- 7. ACHTUNG!** Es ist gefährlich, ohne Genehmigung der Typgenehmigungsbehörde Änderungen oder Ergänzungen am Gerät vorzunehmen. Es besteht Gefahr, wenn die Einbauhinweise des Herstellers des Kinderrückhaltesystems nicht genau befolgt werden.
- 8. ACHTUNG!** Wenn der Stuhl nicht mit einem Textilbezug ausgestattet ist, sollte er vor Sonneneinstrahlung geschützt werden, da es sonst zu heiß für die Haut des Kindes werden kann.
- 9. ACHTUNG!** Lassen Sie Kinder in einem fortschrittlichen Kinderrückhaltesystem nicht unbeaufsichtigt.
- 10. ACHTUNG!** Sichern Sie Gepäck und andere Gegenstände, die bei einem Aufprall zu Verletzungen führen können, ordnungsgemäß!

- 11. ACHTUNG!** Benutzen Sie das fortschrittliche Kinderrückhaltesystem nicht ohne Bezug!
- 12. ACHTUNG!** Ersetzen Sie den Bezug des fortschrittlichen Kinderrückhaltesystems nicht durch etwas anderes als das vom Hersteller empfohlene, da der Bezug ein wesentlicher Bestandteil der Leistung des Kinderrückhaltesystems ist.
- 13. VORSICHT!** Überprüfen Sie die Gurte regelmäßig auf Verschleiß und achten Sie dabei besonders auf die Befestigungspunkte, die Schutzvorrichtungen und die Einstellvorrichtungen!
- 14. VORSICHT!** Bewahren Sie den Kindersitz bei Nichtgebrauch an einem sicheren Ort außerhalb der Reichweite von Kindern auf. Vermeiden Sie es, schwere Gegenstände auf den Stuhl zu stellen. Lassen Sie Ihren Autositz nicht mit ätzenden Substanzen wie Batteriesäure in Kontakt kommen.
- 15. ACHTUNG !** Lassen Sie Ihr Kind nicht über einen längeren Zeitraum in diesem Kindersitz. Machen Sie bei längeren Fahrten mehr Pausen und nehmen Sie das Kind aus dem Kindersitz.
- 16. VORSICHT!** Die Abbildungen auf der Titelseite und in der Anleitung sind beispielhaft und können vom tatsächlichen Produkt abweichen.
- 17. VORSICHT!** Entfernen Sie vor dem ersten Gebrauch des Produkts alle Werbematerialien sowie die Vorrichtungen, mit denen sie am Produkt befestigt wurden.
- 18. VORSICHT!** Verwenden Sie das fortschrittliche Kinderrückhaltesystem nicht, wenn die „Schnalleposition“ des Sicherheitsgurts für Erwachsene zu den Hauptkontaktpunkten des Sitzes nicht zufriedenstellend ist. Wenden Sie sich im Zweifelsfall bitte an den Hersteller.
- 19. VORSICHT!** Verwenden Sie keine anderen Kontaktpunkte als die in der Anleitung beschriebenen und auf dem fortschrittlichen Kinderrückhaltesystem gekennzeichneten. Bitte wenden Sie sich im Zweifelsfall an den Hersteller.
- 20. ACHTUNG!** Benutzen Sie dieses Kinderrückhaltesystem nicht zu Hause.
- 21. ACHTUNG!** Die Methoden zur Reinigung des Kinderrückhaltesystems finden Sie in der Bedienungsanleitung. Bitte aufmerksam lesen.

**ECE R129**

## **Eigenschaften**

### **Bild A**

1. Kopfstütze
2. Gurtführung
3. Rückenlehne
4. Sitz
5. Mechanismus zur Höhenverstellung der Rückenlehne
6. Polsterung

## ART DER ZUGELASSENEN SICHERHEITSGURTE, DIE SIE IM AUTO HABEN MÜSSEN

A - Autosicherheitsgurt – Diagonalgurt

B - Autosicherheitsgurt – Beckengurt



Kann **NUR** auf Sitzen **MIT 3-PUNKT-GURTEN**  
**INSTALLIERT WERDEN!**

**NICHT AUF SITZPLÄTZEN MIT 2-PUNKT-GURTEN**  
**VERWENDBAR!**

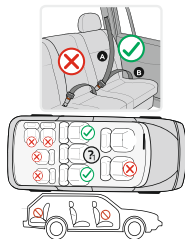

## INSTALLATION VON 100 - 150 CM MIT 3-PUNKT- SICHERHEITSGURT IN FAHRTRICHTUNG

**Schritt 1.** Platzieren Sie den Kindersitz auf dem Fahrzeugsitz in der Position „in Fahrtrichtung“ (Bild 1,2).

**Schritt 2.** Setzen Sie das Kind in den Kindersitz.

**Schritt 3.** Die Kopfstütze kann in verschiedene Positionen eingestellt werden. Die Einstellung der Kopfstütze erfolgt über den Mechanismus auf der Rückseite, indem sie nach oben oder unten in die gewünschte, für Ihr Kind geeignete Position bewegt wird (Bild 3).

**Schritt 4.** Führen Sie den Schultergurt durch die Führung der Kopfstütze und entlang der Schulter des Kindes (aber weg vom Hals). Positionieren Sie den Beckengurt unter den Armlehnen des Kindersitzes und über dem Schoß des Kindes (Bild 4). Stecken Sie den Gurt in das Gurtschloss des Fahrzeugs, bis ein „Klick“ zu hören ist, und stellen Sie sicher, dass der Gurt im Schloss verriegelt ist.

**Entfernen des Bezugs:** Entfernen Sie den Bezug von der Kopfstütze. Entfernen Sie den Bezug von der Rückseite des Kindersitzes (Bild 5,6).

### WASCHANLEITUNG

1. Der Autositz kann mit lauwarmem Wasser und Seife gereinigt werden. Verwenden Sie keine aggressiven Reinigungsmittel wie Scheuermittel oder Verdüner.

2. Die Polsterung muss bei einer Temperatur von maximal 30°C von Hand gewaschen werden. Legen Sie sie nicht in den Trockner. Lassen Sie die Polster auf natürliche Weise trocknen.

3. Kunststoffteile können mit einem feuchten Tuch gereinigt werden. Verwenden Sie keine Scheuermittel.

# DŮLEŽITÉ! UCHOVEJTE PRO DALŠÍ POTŘEBU PŘED POUŽITÍM POZORNĚ PŘEČTĚTE!



**Tento návod k použití je nutné uchovat po celou dobu používání univerzálního systému pro bezpečnost dětí!**

## **Důležité bezpečnostní pokyny!**

**1. POZOR!** Je to zdokonalený dětský zádržný systém (UDZS) i-Size (100 -150 cm). Je schválený v souladu s Předpisem č.129 OSN o použití v dopravním prostředku, jehož místa pro sezení jsou kompatibilní s i-Size místy, jak to uvádějí výrobci dopravních prostředků v příručce pro uživatele dopravního prostředku. V případě pochybností se poraďte s výrobcem nebo prodejcem tohoto zdokonaleného dětského zádržného systému.

**2. POZOR! DŮLEŽITÉ – NEPOUŽÍVEJTE, DOKUD DÍTĚ NEDOSÁHNE VĚKU VÍCE NEŽ 15 MĚSÍCŮ.**

**3. POZOR!** Tvrdé prvky a plastové části zdokonaleného systému na zajištění bezpečnosti dětí se musí umístit a namontovat tak, aby při normálním provozu motorového prostředku se nemohly zaseknout při klouzání sedadla nebo dveří dopravního prostředku.

**4. POZOR!** Všechny bezpečnostní pásy, které upevňují bezpečnostní systém dopravního prostředku, musí být napnuté, všechny bezpečnostní pásy, které drží dítě, musí být upraveny podle těla dítěte. Nesmí se připustit zkroucení pásů.

**5. POZOR!** Mimořádně důležité je zajistit umístění bederního pásu v dolní poloze, aby pevně držel pánev.

**6. POZOR!** Doporučuje se výměna zařízení, když v důsledku nehody utrpělo škodlivé mechanické napětí.

**7. POZOR!** Je nebezpečné dělat změny a doplňování tohoto zařízení bez schválení příslušného orgánu. Existuje nebezpečí následkem nepřesného dodržování pokynů k montáži, daných výrobcem tohoto systému na zajištění bezpečnosti dětí.

**8. POZOR!** Pokud sedačka nemá textilní potah, musí se chránit před slunečním světlem, protože by mohla být příliš horká pro dětskou pokožku.

**9. POZOR!** Nenechávejte děti bez dozoru ve zdokonaleném systému na zajištění bezpečnosti dětí.

**10. POZOR!** Upevněte patřičně veškerá zavazadla a jiné předměty, které by v případě nárazu mohly zapříčinit zranění!

**11. POZOR!** Zdokonalený systém na zajištění bezpečnosti dětí se nesmí používat bez jeho pokrývky!

**12. POZOR!** Pokrývka zdokonaleného systému na zajištění bezpečnosti dětí se nesmí zaměnit za žádnou jinou, než jakou doporučuje výrobce, protože tato pokrývka je neoddelitelnou součástí provozní charakteristiky tohoto bezpečnostního systému.

**13. POZOR!** Periodicky prověřujte opotřebení pásů se zvláštní pozorností na místa upevnění, na ochranné a regulující prvky!

**14. POZOR!** Dětskou sedačku uchovávejte na bezpečném a dětem nepřístupném místě, když se nepoužívá. Na sedačku nepokládejte těžké předměty. Chraňte autosedačku před stykem se žíravými látkami jako je např. kyselina z baterie.

**15. POZOR!** Nenechávejte dítě v této ochranné sedačce po dlouhou dobu. Během dlouhé cesty dělejte více přestávek a dítě z ochranné sedačky vytáhněte.

**16. POZOR!** Obrázky na titulní straně i uvnitř návodu představují příklad a mohou se lišit od skutečného výrobku.

**17. POZOR!** Před prvním použitím výrobku odstraňte z něho všechny reklamní materiály, tak jako i použité prvky na jejich připevnění k výrobku.

**18. POZOR!** Nepoužívejte zdokonalený systém na zajištění bezpečnosti dětí, pokud „pozice spony“ bezpečnostního pásu pro dospělé k oporným bodům kontaktu se sedadlem je neuspokojitelná, v případě pochybností se prosím spojte s výrobcem.

**19. POZOR!** Nepoužívejte jiné oporné body ke kontaktu než takové, které jsou uvedené v návodu a označené na zdokonaleném systému na zajištění bezpečnosti dětí, v případě pochybností se prosím spojte s výrobcem.

**20. POZOR!** Nepoužívejte tento bezpečnostní systém na ochranu dětí v domácím prostředí.

**21. POZOR!** Způsob čištění bezpečnostního systému je uveden v příručce pro spotřebitele. Prosím, pozorně ji přečtěte.

## **ECE R129**

### **Charakteristiky**

#### **Foto A**

1. Opěrka hlavy
2. Vůdce pro pás
3. Opěradlo
4. Sedadlo
5. Mechanismus nastavení výšky opěradla
6. Čalounění

## DRUH SCHVÁLENÝCH PÁSŮ, KTERÉ JE NUTNÉ MÍT V AUTOMOBILU

**A** - Bezpečnostní pás automobilu – Pás vedoucí křížem přes tělo

**B** - Bezpečnostní pás automobilu – Pás vedoucí přes pánev



Možnost instalace **POUZE** na sedadla s **TŘÍBODOVÝMI PÁSY!**

**NESMÍ SE POUŽÍVAT NA SEDADLA S DVOUBODOVÝMI PÁSY!**

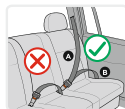

## INSTALACE PRO 100 - 150 CM S 3BODOVÝM BEZPEČNOSTNÍM PÁSEM VE SMĚRU JÍZDY

**Krok 1.** Umístěte dětskou autosedačku na sedadlo vozidla v poloze „ve směru jízdy“ (Obrázek 1,2).

**Krok 2.** Umístěte dítě do dětské autosedačky.

**Krok 3.** Opěrku hlavy lze nastavit do různých poloh. Nastavení opěrky hlavy se provádí pomocí mechanismu umístěného za ní, jejím posunutím nahoru nebo dolů do požadované polohy vhodné pro vaše dítě (Obrázek 3).

**Krok 4.** Vedte ramenní pás přes vodítko opěrky hlavy a podél ramene dítěte (ale dál od jeho krku). Břišní pás umístěte pod područkami dětské autosedačky a přes klín dítěte (Obrázek 4). Zapněte pás do přezky vozidla, dokud neuslyšíte „klik“, a ujistěte se, že je pás v přezce správně zajištěn.

**Sejmutí potahu:** sejměte potah z opěrky hlavy. Sejměte potah ze zadní části dětské autosedačky (Obrázek 5,6).

## NÁVOD NA PRANÍ

**1.** Autosedačku je možné čistit vlažnou vodou a mýdlem. Nepoužívejte agresivní čisticí prostředky jako žíraviny nebo zředovač.

**2.** Čalouněný potah perte ručně při maximální teplotě 30°C. Nepoužívejte sušičku. Nechte potah sušit přirozeným způsobem.

**3.** Plastové části se mohou čistit vlhkou utěrkou. Nepoužívejte žíraviny.

# FONTOS! MENTÉSE MEG A JÖVŐBELI REFERENCIÁHOZ. HASZNÁLAT ELŐTT

## FIGYELMESEN OLVASSA EL!

A használati utasítást az az univerzális gyermekbiztonsági rendszer teljes élettartama alatt meg kell őrizni!

### Fontos biztonsági utasítások!

**1. FIGYELEM!** Ez egy fejlett i-Size gyermekbiztonsági rendszer (100-150 cm). Az ENSZ 129. számú Rendeletének megfelelően főként "i-Size üléshelyzetekben" való

használatra vonatkozólag engedélyezve, ahogy erre a jármű gyártói rámutatnak a jármű használati útmutatójában. Késég esetén forduljon a fejlett gyermekbiztonsági rendszer gyártójához vagy a kereskedőhöz.

**2. FIGYELEM! FONTOS – NE HASZNÁLJA, AMÍG A GYERMEK NEM TÖLTÖTTE BE A 15 HÓNAPOS KORT.**

**3. FIGYELEM!**A fejlett gyermekbiztonsági rendszer kemény részeit és műanyag részeit úgy kell elhelyezni és felszerelni, hogy a gépjármű normál működése közben ne szorulhassa be őket egy csúszó ülés vagy a járműajtó.

**4. FIGYELEM!** Minden övnek, amely a biztonsági rendszert a járműhöz rögzíti, feszesnek kell lennie, a gyermeket rögzítő öveket a gyermek testéhez kell igazítani. Az öveket nem szabad megcsavarni.

**5. FIGYELEM!** Rendkívül fontos annak biztosítása, hogy a derékövet alacsonyan használjuk, hogy a medence biztonságosan rögzítve legyen.

**6. FIGYELEM!** Javasoljuk, hogy a készüléket cserélje ki, ha baleset következtében roncsoló mechanikai igénybevételnek volt kitéve.

**7. FIGYELEM!** Veszélyes változtatásokat vagy kiegészítéseket végezni a készüléken a típust jóváhagyó hatóság jóváhagyása nélkül. Fennáll a veszély, ha a gyermekbiztonsági rendszer gyártója által megadott beszerelési utasításokat nem tartják be pontosan.

**8. FIGYELEM!** Ha a szék nincs textil huzattal ellátva, napfénytől távol kell tartani, különben túl meleg lehet a gyermek bőrének.

**9. FIGYELEM!** Ne hagyjon gyermekeket felügyelet nélkül egy fejlett gyermekbiztonsági rendszer autósülésében.

**10. FIGYELEM!** Minden csomagot vagy egyéb olyan tárgyat megfelelően rögzítsen, amely ütközés esetén sérülést okozhat!

**11. FIGYELEM!** Ne használja a fejlett gyermekbiztonsági rendszert a burkolata nélkül!

**12. FIGYELEM!** Ne cserélje ki a fejlett gyermekbiztonsági rendszer burkolatát a gyártó által ajánlott burkolattól eltérőre, mivel a burkolat az utasbiztonsági rendszer teljesítményének szerves részét képezi.

**13. FIGYELEM!** Rendszeresen ellenőrizze az övek kopását, különös tekintettel a rögzítési pontokra, a védőburkolatokra és a beállító eszközökre!

**14. FIGYELEM!** Használaton kívül tárolja a gyermekülést biztonságos helyen, ahol gyermekek nem férhetnek hozzá. Ne helyezzen súlyos tárgyakat az autósülésre. Ügyeljen arra, hogy az autósülés ne érintkezzen maró hatású anyagokkal, például akkumulátorsavval.

**15. FIGYELEM!** Ne hagyja gyermekét hosszú ideig ebben a biztonsági ülésben. Hosszú utazások során tartson több szünetet, és vegye ki a gyermeket a biztonsági ülésből.

**16. FIGYELEM!** A címlapon és a használati utasításon belüli képek példaképpen szolgálnak, és eltérhetnek a tényleges terméktől.

**17. FIGYELEM!** A termék első használata előtt távolítson el róla minden reklámanyagot, valamint az ezeknek a termékhez rögzítéséhez használt eszközöket.

**18. FIGYELEM!** Ne használja a fejlett gyermekbiztonsági rendszert, ha a felnőtt biztonsági öv „csathelyzete” az ülés fő érintkezési pontjaihoz nem megfelelő, kétség esetén kérjük a gyártóhoz fordulni.

**19. FIGYELEM!** Ne használjon más érintkezési pontot az útmutatóban leírtakon és a fejlett gyermekbiztonsági rendszeren feltüntetetteken kívül, kétség esetén kérjük a gyártóhoz fordulni.

**20. FIGYELEM!** Ne használja ezt a gyermekbiztonsági rendszert otthon.

**21. FIGYELEM!** A gyermekbiztonsági rendszer tisztításának módszereit a felhasználói kézikönyv tartalmazza. Kérjük, figyelmesen olvassa el.

**ECE R129**

## **Jellemzők**

### **A. kép**

1. Fejtámla
2. Öv vezető
3. Háttámla
4. Ülés
5. A háttámla magasságállító mechanizmusa
6. Kárpit

## MEGENGEDÉLYEZETT ÖVEK TÍPUSA, AMELYEKNEK AZ AUTÓJÁBAN KELL LENNIE

- A - Az autó biztonsági öve - Átlós öv
- B - Az autó biztonsági öve - Deréköv

❓ **CSAK 3 PONTOS ÖVES** ülésekre szerelhető!

**2 PONTOS ÖVES ÜLÉSEKEN NEM HASZNÁLHATÓ!**

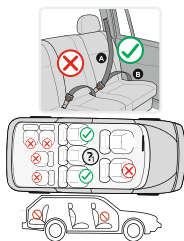

## FELSZERELÉS 100 - 150 CM TESTMAGASSÁGHOZ, 3 PONTOS BIZTONSÁGI ÖVVEL MENETIRÁNYBA NÉZVE

- 1. lépés.** Helyezze a gyermekülést a jármű ülésére menetiránnyal megegyező helyzetben (1.,2. kép).
- 2. lépés.** Helyezze a gyermeket a gyermekülésbe.
- 3. lépés.** A fejtámla több különböző pozícióba állítható. A fejtámla beállítása a mögötte található mechanizmus segítségével történik, felfelé vagy lefelé mozgatva a kivánt, a gyermek számára megfelelő pozícióba (3. kép).
- 4. lépés.** Vezesse át a vállövet a fejtámla vezetőjén és a gyermek válla mellett (de a nyakától távol). Helyezze a derékövet a gyermekülés karfái alatt és a gyermek ölére (4. kép). Csatolja be az övet a jármű csatjába, amíg egy „kattanás” nem hallható, és győződjön meg arról, hogy az öv megfelelően rögzült a csatban.

**A huzat eltávolítása:** távolítsa el a huzatot a fejtámláról. Távolítsa el a huzatot a gyermekülés hátoldaláról (5.,6. kép).

## MOSÁSI UTASÍTÁSOK

- 1.** Az autósülés langyos vízzel és szappannal tisztítható. Ne használjon agresszív tisztítószeret, például súrolószert vagy higítót.
- 2.** A kárpit kézzel, legfeljebb 30°C-on mosható. Ne tegye a szárítógépbe. Hagyja a kárpit természetes módon megszáradni.
- 3.** A műanyag részek nedves ruhával tisztíthatók. Ne használjon súrolószert.

# ВАЖНО! СОХРАНИТЕ ДЛЯ ДАЛЬНЕЙШЕГО ПОЛУЧЕНИЯ НУЖНЫХ СВЕДЕНИЙ! ПРОЧТИТЕ ВНИМАТЕЛЬНО ПЕРЕД ИСПОЛЬЗОВАНИЕМ!

Ваш ребенок может пострадать, если не следовать данным инструкциям!



## Важные инструкции по безопасности!

**1. ВНИМАНИЕ!** Это усовершенствованная детская удерживающая система i-Size (100-150 см). Она одобрена согласно Правилам ООН № 129 для использования на местах для сидения в транспортном средстве, совместимых с i-Size, как указано производителями транспортных средств в руководстве пользователя автомобиля. В случае сомнений проконсультируйтесь с производителем усовершенствованной детской удерживающей системы или с продавцом.

**2. ВНИМАНИЕ! ВАЖНО – НЕ ИСПОЛЬЗОВАТЬ, ПОКА ВОЗРАСТ РЕБЕНКА НЕ ПРЕВЫСИТ 15 МЕСЯЦЕВ.**

**3. ВНИМАНИЕ!** Твердые детали и пластиковые части усовершенствованной детской удерживающей системы должны быть расположены и установлены таким образом, чтобы они, когда транспортное средство находится в нормальном режиме работы, не зажимались сдвижным сиденьем или дверью транспортного средства.

**4. ВНИМАНИЕ!** Все ремни, закрепляющие удерживающую систему к транспортному средству, должны быть натянуты, все ремни, удерживающие ребенка, должны быть отрегулированы по телу ребенка. Ремни не должны быть перекручены.

**5. ВНИМАНИЕ!** Исключительно важно следить за тем, чтобы поясной ремень использовался низко и таз был надежно закреплен.

**6. ВНИМАНИЕ!** Рекомендуются заменять устройство, если оно подверглось разрушительному механическому воздействию в результате аварии.

**7. ВНИМАНИЕ!** Опасно вносить изменения или дополнения в устройство без разрешения органа по утверждению типа изделия. Существует опасность при неточном соблюдении инструкций по установке, предоставленных производителем детской удерживающей системы.

**8. ВНИМАНИЕ!** Если автокресло не оснащено тканевым чехлом, его следует беречь от солнечных лучей, так как в противном случае оно может оказаться слишком горячим для кожи ребенка.

**9. ВНИМАНИЕ!** Не оставлять детей без присмотра в усовершенствованной детской удерживающей системе.

**10. ВНИМАНИЕ!** Надлежащим образом закреплять любой багаж или другие предметы, которые могут стать причиной травм в случае столкновения!

**11. ВНИМАНИЕ!** Не использовать усовершенствованную детскую удерживающую систему без ее чехла!

**12. ВНИМАНИЕ!** Не заменять чехол усовершенствованной детской удерживающей системы чем-либо, кроме рекомендованного производителем, так как чехол является неотъемлемой частью эксплуатационных характеристик детской удерживающей системы.

**13. ВНИМАНИЕ!** Периодически проверять ремни на износ, уделяя особое внимание местам крепления, защите и регулировочным приспособлениям!

**14. ВНИМАНИЕ!** Хранить детское кресло в безопасном месте, недоступном для детей, когда оно не используется. Не устанавливать тяжелые предметы на автокресло. Не допускать контакта автокресла с коррозионными веществами, такими как кислота батареек.

**15. ВНИМАНИЕ!** Не оставлять ребенка в автокресле на длительный период времени. Во время длительных поездок делать больше перерывов и снимать ребенка с детского автокресла.

**16. ВНИМАНИЕ!** Изображения на титульном листе и внутри инструкции приведены для примера и могут отличаться от реального изделия.

**17. ВНИМАНИЕ!** Перед первым использованием изделия снять с него все рекламные материалы, а также приспособления, используемые для их крепления к изделию.

**18. ВНИМАНИЕ!** Не использовать усовершенствованную детскую удерживающую систему, если «положение пряжки» ремня безопасности для взрослого относительно основных точек контакта сиденья неудовлетворительное. В случае сомнений просьба обращаться к производителю.

**19. ВНИМАНИЕ!** Не использовать другие точки контакта, кроме описанных в инструкции и отмеченных на усовершенствованной детской удерживающей системе. В случае сомнений просьба обращаться к производителю.

**20. ВНИМАНИЕ!** Не используйте эту детскую удерживающую систему дома.

**21. ВНИМАНИЕ!** Способы очистки детской удерживающей системы приведены в руководстве пользователя. Пожалуйста, прочитайте внимательно.

**ECE R129**

## **Характеристики**

### **Изображение А**

1. Подголовник
2. Направляющая ремня
3. Спинка
4. Сиденье
5. Винт регулировки высоты спинки
6. Обивка

## ВИД УТВЕРЖДЕННЫХ РЕМНЕЙ, КОТОРЫЕ ДОЛЖНЫ БЫТЬ В АВТОМОБИЛЕ

**А** - Ремень безопасности автомобиля - Диагональный ремень

**В** - Ремень безопасности автомобиля - Поясной ремень



Ⓚ Возможность установки **ТОЛЬКО** на сиденья **С** **3-ТОЧЕЧНЫМИ** РЕМНЯМИ!

**НЕ ИСПОЛЬЗОВАТЬ НА СИДЕНЬЯХ С 2-ТОЧЕЧНЫМИ РЕМНЯМИ!**

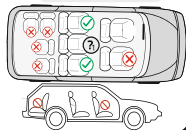

## УСТАНОВКА ДЛЯ РОСТА 100 - 150 СМ С 3-ТОЧЕЧНЫМ РЕМНЕМ БЕЗОПАСНОСТИ ПО ХОДУ ДВИЖЕНИЯ

**Шаг 1.** Установите детское автокресло на сиденье автомобиля в положении «по ходу движения» (Рисунок 1,2).

**Шаг 2.** Посадите ребенка в детское автокресло.

**Шаг 3.** Подголовник можно регулировать в различных положениях. Регулировка подголовника осуществляется с помощью механизма, расположенного сзади, перемещая его вверх или вниз до нужного положения, подходящего для вашего ребенка (Рисунок 3).

**Шаг 4.** Проведите плечевой ремень через направляющую подголовника и вдоль плеча ребенка (но подальше от его шеи). Расположите поясной ремень под подлокотниками детского автокресла и поверх бедер ребенка (Рисунок 4). Зафиксируйте ремень в замке автомобиля до щелчка и убедитесь, что ремень надежно закреплен в замке.

**Снятие обивки:** снимите обивку с подголовника. Снимите обивку с задней части детского автокресла (Рисунок 5,6).

## ИНСТРУКЦИИ ПО СТИРКЕ

1. Автокресло можно чистить прохладной водой с мылом. Не использовать агрессивные чистящие средства, такие как абразивы или растворители.

2. Обивку следует стирать вручную при температуре не выше 30°C. Не сушить в сушильной машине. Высушить обивку естественным путем.

3. Пластиковые детали можно чистить влажной тканью. Не использовать абразивы.

# VAŽNO! ČUVAJTE RADI BUDUĆE UPOTREBE! PAŽLJIVO PROČITAJTE PRE UPOTREBE!



Uputstvo za upotrebu se mora čuvati do kraja veka trajanja univerzalnog bezbednosnog sistema za decu!

## Važna bezbednosna uputstva!

- 1. PAŽNJA!** Ovo je napredni i-Size bezbednosni sistem za decu (100-150 cm) . Odobren je prema Uredbi UN-a br. 129 za upotrebu u sedištimu u vozilima usklađenim sa i-Size, kako je navedeno od strane proizvođača vozila u korisničkom priručniku vozila. U slučaju sumnje, konsultujte proizvođača naprednog bezbednosnog sistema za decu ili prodavca.
- 2. PAŽNJA! NE KORISTITI PRE NEGO ŠTO DETE NAPUHNI 15 MESECI.**
- 3. PAŽNJA!** Tvrdi delovi i plastični delovi naprednog bezbednosnog sistema za decu moraju biti postavljeni i postavljeni tako da kada motorno vozilo je u normalnom radu, ne mogu se zarobiti kliznim sedištem ili vratima vozila.
- 4. PAŽNJA!** Svi pojasevi koji pričvršćuju sistem za sigurnost samog vozila moraju biti zategnuti, svi pojasevi koji vezuju dete moraju biti prilagođeni telu deteta. Pojasevi ne bi trebalo da se uvijaju.
- 5. PAŽNJA!** Izuzetno je važno osigurati da se krilni pojas koristi nisko kako bi karlica bila bezbedno pričvršćena.
- 6. PAŽNJA!** Preporučuje se da se uređaj zameni kada je bio izložen destruktivnom mehaničkom naprezanju u nesreći.
- 7. PAŽNJA!** Opasno je praviti izmene ili dodatke na uređaju bez odobrenja organa za odobrenje tipa. Postoji opasnost ako se ne poštuju tačno uputstva za montažu proizvođača bezbednosnog sistema za decu.
- 8. PAŽNJA!** Kada stolica nije opremljena tekstilnom presvlakom, treba je držati dalje od sunčeve svetlosti, jer bi inače mogla biti prevruća za dečiju kožu.
- 9. PAŽNJA! !** Ne ostavljajte decu bez nadzora u naprednom bezbednosnom sistemu za decu.
- 10. PAŽNJA!** Propisno obezbedite svaki prtljag ili druge predmete koji mogu da izazovu povrede u slučaju sudara!
- 11. PAŽNJA!** Ne koristite napredni bezbednosni sistem za decu bez poklopca!
- 12. PAŽNJA!** Nemojte zameniti poklopac naprednog bezbednosnog sistema za decu nečim drugim osim onim koje preporučuje proizvođač, pošto je poklopac sastavni deo performansi bezbednosnog sistema za decu.

**13. PAŽNJA!** Povremeno proveravajte da li su pojasevi istrošeni, obraćajući posebnu pažnju na tačke pričvršćivanja, štitnike i uređaje za podešavanje!

**14. PAŽNJA!** Čuvajte dečije sedište na bezbednom mestu van domašaja dece kada se ne koristi. Izbegavajte postavljanje teških predmeta na stolicu. Ne dozvolite da vaše auto sedište dođe u kontakt sa korozivnim materijama kao što je kiselina iz akumulatora.

**15. PAŽNJA !** Ne ostavljajte svoje dete u ovom sigurnosnom sedištu na duži vremenski period. Tokom dugih putovanja, pravite više pauza i sklonite dete sa sigurnosnog sedišta.

**16. PAŽNJA!** Slike na naslovnoj strani i unutar uputstava su na primer i mogu se razlikovati od stvarnog proizvoda.

**17. PAŽNJA!** Pre prve upotrebe proizvoda, uklonite sa njega sve reklamne materijale, kao i uređaje koji se koriste za njihovo pričvršćivanje na proizvod.

**18. PAŽNJA!** Nemojte koristiti napredni bezbednosni sistem za decu ako je „položaj kopče“ pojasa za odrasle na glavnim kontaktnim tačkama sedišta nezadovoljavajući, molimo kontaktirajte proizvođača ako ste u nedoumici.

**19. PAŽNJA!** Nemojte koristiti druge kontaktne tačke osim onih koje su opisane u uputstvima i označene na naprednom bezbednosnom sistemu za decu, molimo kontaktirajte proizvođača u slučaju sumnje.

**20. PAŽNJA!** Nemojte koristiti ovaj sistem za osiguravanje dece kod kuće.

**21. PAŽNJA!** Metode čišćenja sistema za osiguravanje dece date su u uputstvu za upotrebu. Pažljivo pročitajte.

**ECE R129**

## **Karakteristike**

### **Slika A**

1. Naslon za glavu
2. Vodič za pojas
3. Naslon za leđa
4. Sedište
5. Механизам за подешавање висине наслона
6. Tapacir

## VRSTA SIGURNOSNIH POJASEVA KOJA TREBATE IMATI U VOZILU

- A – Sigurnosni pojas u automobilu – Dijagonalni pojas
- B - Sigurnosni pojas u automobilu – Pojas iznad struga

❓ Mogućnost za postavljanje **SAMO** na sedištu S  
**POJASEVI SA 3 ELEMENTA!**

**NE MOŽE SE KORISTITI NA SEDIŠTIMA SA 2 ELEMENTA!**

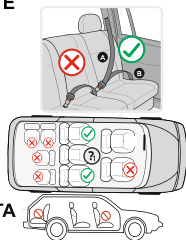

## ИНСТАЛАЦИЈА ОД 100 - 150 СМ СА 3-ТАЧКАСТИМ БЕЗБЕДНОСИМ ПОЈАСОМ У ПРАВОМ СМЕРУ

**Корак 1.** Поставите седиште за децу на седиште возила у положај „у смеру кретања“ (Слика 1,2).

**Корак 2.** Ставите дете у седиште за децу.

**Корак 3.** Наслон за главу може се подесити у различитим положајима. Подешавање наслона за главу врши се помоћу механизма који се налази позади, померајући га горе или доле до жељеног положаја погодног за ваше дете (Слика 3).

**Корак 4.** Провуците појас преко вођице наслона за главу и дуж дететовог рамена (али далеко од врата). Поставите појас око стомака испод наслона за руке седишта и преко дететовог крста (Слика 4). Причврстите појас у копчу возила док се не чује „клик“ и уверите се да је појас закључан у копчи.

**Уклањање пресвлаке:** уклоните пресвлаку са наслона за главу. Уклоните пресвлаку са задње стране седишта за децу (Слика 5,6).

### УПУТСТВО ЗА ПРАНЈЕ

1. Auto седиште се може čistiti mlakom vodom i sapunom. Nemojte koristiti agresivna sredstva za čišćenje kao što su abrazivi ili razređivač.
2. Presvlake moraju da se peru ručno na maksimalnoj temperaturi od 30 ° C. Nemojte ga stavljati u sušač. Ostavite da se presvlake prirodno osuši.
3. Plastični delovi se mogu čistiti vlažnom krpom. Nemojte koristiti abrazivna sredstva.

# IMPORTANT ! PĂSTRAȚI PENTRU REFERINȚE VIITOARE. CITIȚI CU ATENȚIE ÎNAINTE DE UTILIZĂRE !

Instrucțiunile de utilizare trebuie păstrate pe durata perioadei întregi a viață a sistemului pentru siguranță copiilor!

Instrucțiuni de siguranță importante !

**1. ATENȚIE !** Acesta este un sistem avansat pentru siguranța copiilor i-Size (100-150 cm). Acesta este aprobat conform Regulii nr. 129 ONU de utilizat în scaune din

mijloacele de transport, compatibile cu i-Size, conform specificațiilor producătorilor de vehicule în manualul de utilizare al vehiculului. În caz de îndoială, consultați producătorul sistemului avansat pentru siguranța copiilor sau vânzătorul.

**2. ATENȚIE ! IMPORTANT – NU UTILIZAȚI ÎNAINTE CA COPILUL SĂ DEPĂȘEASCĂ 15 LUNI.**

**3. ATENȚIE !** Piesele dure și cele din plastic ale sistemului avansat pentru siguranța copiilor trebuie să fie amplasate și instalate astfel încât, atunci când autovehiculul este în funcționare normală, să nu poată fi prinse de scaune glisante sau de ușile vehiculului.

**4. ATENȚIE !** Toate centurile care fixează sistemul de siguranță pe vehicul trebuie să fie întinse, toate centurile care rețin copilul trebuie reglate în funcție de corpul copilului. Centurile nu trebuie răsucite.

**5. ATENȚIE !** Este extrem de important să vă asigurați că centura de abdomen este folosită jos, astfel încât bazinul să fie bine prins.

**6. ATENȚIE !** Se recomandă înlocuirea dispozitivului atunci când a fost supus unei solicitări mecanice distructive într-un accident.

**7. ATENȚIE !** Este periculos să aduceți modificări sau completări la dispozitiv fără aprobarea autorității de omologare de tip. Există pericol dacă instrucțiunile de instalare furnizate de producătorul sistemului pentru siguranță copiilor nu sunt respectate întocmai.

**8. ATENȚIE !** În cazul în care scaunul nu este echipat cu husă textilă, acesta trebuie ținut departe de razele solare, altfel ar putea fi prea fierbinte pentru pielea copilului.

**9. ATENȚIE !** Nu lăsați copiii nesupravegheați în sistemul avansat pentru siguranța copiilor.

**10. ATENȚIE !** Asigurați în mod corespunzător orice bagaj sau alte obiecte care ar putea provoca vătămări în cazul unei coliziuni!

**11. ATENȚIE !** Nu utilizați sistemul avansat pentru siguranța copiilor fără acoperirea acesteia!

**12. ATENȚIE !** Nu înlocuiți husa sistemului avansat pentru siguranța copiilor cu altceva decât cea recomandată de producător, deoarece husa face parte integrantă a performanței sistemului de siguranță .

**13. ATENȚIE!** Verificați periodic curelele pentru semne de uzură, acordând o atenție deosebită punctelor de ancorare, apărătoarelor și dispozitivelor de reglare !

**14. ATENȚIE!** Păstrați scaunul pentru copii într-un loc sigur, departe de îndemâna copiilor, atunci când nu este utilizat. Evitați așezarea unor obiecte grele pe scaun. Nu lăsați scaunul dvs. de mașină să intre în contact cu substanțe corozive, cum ar fi acidul bateriei.

**15. ATENȚIE!** Nu lăsați copilul în acest scaun de siguranță pentru o perioadă lungă de timp. În timpul călătoriilor lungi, luați mai multe pauze și scoateți copilul de pe scaunul de siguranță.

**16. ATENȚIE!** Imaginile de pe pagina de titlu și din interiorul instrucțiunilor sunt de exemplu și ar putea diferi de produsul real.

**17. ATENȚIE!** Înainte de prima utilizare a produsului, îndepărtați din acesta toate materialele publicitare, precum și dispozitivele folosite pentru a le atașa la produs.

**18. ATENȚIE!** Nu utilizați sistemul avansat pentru siguranța copiilor dacă „poziția cataramii” pentru centura de siguranță pentru adulți este nesatisfăcătoare la punctele principale de contact ale scaunului, vă rugăm să contactați producătorul dacă aveți îndoieli.

**19. ATENȚIE!** Nu utilizați alte puncte de contact altele decât cele descrise în instrucțiuni și marcate pe sistemul avansat pentru siguranța copiilor, vă rugăm să contactați producătorul în caz de îndoială.

**20. ATENȚIE !** Nu folosiți acest sistem pentru siguranța copiilor acasă.

**21. ATENȚIE!** Metodele de curățare a sistemului pentru siguranța copiilor sunt prezentate în manualul de utilizare. Vă rugăm să citiți cu atenție.

**ECE R129**

#### **Caracteristici**

##### **Imagine A**

1. Tetieră
2. Ghidaj centură
3. Spătar
4. Scaun
5. Mecanism de reglare a înălțimii spătarului
6. Tapițerie

## TIPUL CENTURILOR OMOLOGATE, CARE TREBUIE SĂ AVEȚI ÎN MAȘINA

- A** – Centură de siguranță a mașinii – Centură diagonală  
**B** - Centură de siguranță a mașinii - Centură de șold



- Ⓜ Posibilitate de instalare **DOAR** pe scaune **C**  
**CENTURI CU 3 PUNCTE !**



**NU POATE FI FOLOSIT PE SCAUNE CU 2 PUNCTE !**



## INSTALARE DE LA 100 - 150 CM CU CENTURĂ DE SIGURANȚĂ ÎN 3 PUNCTE CU FAȚA ÎN SENSUL DE MERS

**Pasul 1.** Plasați scaunul auto pentru copii pe scaunul vehiculului în poziția „cu fața în sensul de mers” (Imagine 1,2).

**Pasul 2.** Așezați copilul în scaunul auto pentru copii.

**Pasul 3.** Tetiera poate fi reglată în diferite poziții. Reglarea tetierei se realizează prin mecanismul situat în spatele acesteia, mutând-o în sus sau în jos până la poziția dorită, potrivită copilului dumneavoastră (Imagine 3).

**Pasul 4.** Treceți centura de umăr prin ghidajul tetierei și pe lângă umărul copilului (dar departe de gât). Poziționați centura abdominală sub brațele scaunului auto și peste picioarele copilului (Imagine 4). Prindeți centura în catarama vehiculului până auziți un „clic” și asigurați-vă că centura este blocată în cataramă.

**Îndepărtarea husei:** îndepărtați husa de pe tetieră. Îndepărtați husa de pe spatele scaunului auto pentru copii (Imagine 5,6).

### INSTRUCȚIUNI DE SPĂLARE

1. Scaunul auto poate fi curățat cu apă caldă și săpun. Nu utilizați agenți de curățare agresivi, cum ar fi abrazivi sau diluanți.

2. Tapițeria trebuie spălată manual la o temperatură de maxim 30°C. Nu o puneți în uscător. Lăsați tapițeria să se usuce natural.

3. Piese din plastic pot fi curățate cu o cârpă umedă. Nu folosiți agenți abrazivi.

Îndepărtarea tapițeriei: Îndepărtați tapițeria scaunului în felul ilustrat în Imagine 14.

Unic importator în România DIDIS INTERNATIONAL Strada Sfântul Pantelimon nr. 1  
Oras Pantelimon Judetul Ilfov Phone: +40 21 211 65 60 Fax: +40 21 210 65 62  
E-mail: [office@didis.ro](mailto:office@didis.ro)

# **BELANGRIJK! BEWAAR VOOR TOEKOMSTIG GEBRUIK. LEES AANDACHTIG VOORDAT U HET PRODUCT GEBRUIKT!**

NL

**De gebruikshandleiding moet gedurende de gehele levensduur van het universele kinderbeveiligingssysteem worden bewaard!**

Belangrijke veiligheidsinstructies!

**1. AANDACHT!** Dit is een geavanceerd kinderbeveiligingssysteem i-Size (100-150 cm). Het is goedgekeurd onder het Reglement nr. 129 van de VN voor gebruik in

compatibele zitplaatsen i-Size zoals gespecificeerd door de voertuigfabrikanten in de gebruikershandleiding van het voertuig. Raadpleeg bij twijfel de fabrikant of de handelaar van het geavanceerde kinderbeveiligingssysteem.

**2. AANDACHT! BELANGRIJK – NIET GEBRUIKEN VOORDAT HET KIND OUDER IS DAN 15 MAANDEN.**

**3. AANDACHT!** De harde details en kunststofonderdelen van het geavanceerde kinderbeveiligingssysteem moeten zodanig worden geplaatst en gemonteerd zodat ze bij een normale werking van het voertuig niet door een verschuifbare stoel of door een deur van het voertuig bekneld raken.

**4. AANDACHT!** Alle gordels waarmee het beveiligingssysteem aan het voertuig wordt bevestigd, moeten strak staan, alle gordels waarmee het kind vast wordt gemaakt, moeten zijn aangepast aan het lichaam van het kind. De gordels mogen niet gedraaid zijn.

**5. AANDACHT!** Het is uiterst belangrijk dat de heupgordel laag wordt gebruikt, zodat het bekken stevig vastzit.

**6. AANDACHT!** Het wordt aanbevolen het toestel te vervangen wanneer het bij een ongeval aan vernietigende mechanische belasting is blootgesteld.

**7. AANDACHT!** Het is gevaarlijk om zonder toestemming van de typegoedkeuringsinstantie wijzigingen of toevoegingen aan het toestel aan te brengen. Er kan gevaar ontstaan als de montage instructies van de fabrikant van het kinderbeveiligingssysteem niet nauwkeurig worden opgevolgd.

**8. AANDACHT!** Als het stoeltje niet is voorzien van een textielbekleding, moet het niet aan zonlicht worden blootgesteld. Rechtsreeks zonlicht kan namelijk te heet voor de kinderhuid zijn.

**9. AANDACHT! !** Laat kinderen niet zonder toezicht achter in een geavanceerd kinderbeveiligingssysteem.

**10. AANDACHT! !** Zorg ervoor dat bagage en andere voorwerpen die bij een botsing letsel kunnen veroorzaken, goed zijn vastgemaakt!

**11. AANDACHT!** Gebruik het geavanceerde kinderbeveiligingssysteem niet zonder zijn hoes!

**12. AANDACHT!** Vervang de hoes van het geavanceerde kinderbeveiligingssysteem niet door een andere hoes, tenzij deze door de fabrikant is aanbevolen.

De hoes maakt namelijk een integraal onderdeel uit van de prestatiekenmerken van het beveiligingssysteem.

**13. AANDACHT!** Controleer periodiek de gordels op slijtage. Let vooral op de bevestigingspunten, de beschermingen en de verstelinrichtingen!

**14. AANDACHT!** Als u het kinderbeveiligingssysteem niet gebruikt, berg het dan op een veilige plaats op, buiten het bereik van kinderen. Plaats geen zware voorwerpen op het stoeltje. Zorg ervoor dat uw autostoeltje niet in contact komt met bijtende stoffen zoals accuzuur.

**15. AANDACHT!** Laat uw kind niet gedurende langere tijd in dit kinderstoeltje achter. Maak tijdens lange reizen vaker pauzes en haal het kind uit het kinderstoeltje.

**16. AANDACHT!** De afbeeldingen op de titelpagina en in de handleiding zijn ter illustratie en kunnen afwijken van het daadwerkelijke product.

**17. AANDACHT!** Verwijder vóór het eerste gebruik van het product al het reclamemateriaal en de inrichtingen waarmee het reclamemateriaal aan het product is bevestigd.

**18. AANDACHT!** Gebruik het geavanceerde kinderbeveiligingssysteem niet als de positie van de gesp van de veiligheidsgordel voor volwassenen ten opzichte van de belangrijkste contactpunten van de stoel niet correct blijkt te zijn. Neem bij twijfel contact op met de fabrikant.

**19. AANDACHT!** Gebruik geen andere contactpunten dan deze die beschreven zijn in de instructies en die aangegeven zijn op het geavanceerde kinderbeveiligingssysteem. Neem bij twijfel contact op met de fabrikant.

**20. AANDACHT!** Gebruik dit kinderbeveiligingssysteem niet thuis.

**21. AANDACHT!** De methoden voor het reinigen van het kinderbeveiligingssysteem staan in de gebruikershandleiding. Gelieve deze aandachtig te lezen.

**ECE R129**

## **Kenmerken**

### **Afbeelding A**

1. Hoofdsteun
2. Gordelgeleider
3. Rugleuning
4. Zitting
5. Mechanisme voor het verstellen van de rugleuning
6. Bekleding

## TIPUL CENTURILOR OMOLOGATE, CARE TREBUIE SĂ AVEȚI ÎN MAȘINA

- A** – Centură de siguranță a mașinii – Centură diagonală  
**B** – Centură de siguranță a mașinii - Centură de șold



- Ⓡ Posibilitate de instalare **DOAR** pe scaune **C**  
**CENTURI CU 3 PUNCTE !**



**NU POATE FI FOLOSIT PE SCAUNE CU 2 PUNCTE !**



## INSTALLATIE VAN 100 - 150 CM MET 3-PUNTS VEILIGHEIDSGORDEL RICHTING VAN DE RIJRICHTING

**Stap 1.** Plaats het kinderzitje op de autostoel in de “vooruitkijkende” positie (Afbeelding 1,2).

**Stap 2.** Plaats het kind in het kinderzitje.

**Stap 3.** Het hoofdsteen kan in verschillende posities worden versteld. Het verstellen van de hoofdsteen gebeurt via het mechanisme aan de achterkant door deze omhoog of omlaag te bewegen naar de gewenste positie, geschikt voor uw kind (Afbeelding 3).

**Stap 4.** Leid de schouderriem door de leiding van de hoofdsteen en langs de schouder van het kind (maar ver van de nek). Plaats de heupgordel onder de armleningen van het kinderzitje en over de benen van het kind (Afbeelding 4). Bevestig de riem in de autogesp totdat u een “klik” hoort en zorg ervoor dat de riem vergrendeld is in de gesp.

**Verwijderen van de bekleding:** verwijder de bekleding van de hoofdsteen. Verwijder de bekleding van de achterkant van het kinderzitje (Afbeelding 5,6).

### WASINSTRUCTIES:

1. Het autostoeltje kan met lauw water en zeep worden gereinigd. Gebruik geen agressieve reinigingsmiddelen zoals schuurmiddelen of verdunner.
2. De bekleding moet met de hand op een maximale temperatuur van 30°C gewassen worden. Niet in de droogtrommel drogen. Laat de bekleding op een natuurlijke wijze drogen.
3. De kunststofonderdelen kunnen met een vochtige doek worden gereinigd. Gebruik geen schuurmiddelen.

# E RËNDËSISHME! RUANI PËR REFERENCA NË TË ARDHMEN. LEXONI ME KUJDES PËRPARA PËRDORIMIT!

AL

**Udhëzimi i përdorimit duhet të ruhet për tërë periudhën jetësore të sistemit universal të sigurimit të fëmijëve!**

## **Udhëzimet e rëndësishme për siguri!**

**1.KUJDES!** Ky është një sistem i avancuar i mbajtjes së sigurt të fëmijëve i-Size (100-150 cm). Është miratuar sipas Rregullores së OKB-së nr. 129 për përdorim të

ndenjësive të automjeteve në përputhje me i-Size, siç specifikohet nga prodhuesit e automjeteve në manualin e përdorimit të automjetit. Në rast dyshimi, konsultohuni me prodhuesin e sistemit të avancuar të mbajtjes së sigurt të fëmijëve ose me shitësin.

**2.KUJDES! E RËNDËSISHME – MOS PËRDORNI PARA SE FOSH NJA TË KALOJË MOSHËN 15 MUAJ.**

**3.KUJDES!** Detajet e forta dhe pjesët plastike të sistemit të avancuar të mbajtjes së fëmijëve duhet të vendosen dhe të montohen në mënyrë që kur mjeti motorik është në funksionim normal, ata të mos bllokohen nga ndenjësja e lëvizshme ose nga dera e automjetit.

**4.KUJDES!** Të gjithë rripat që mbajnë sistemin e fiksimit në automjet duhet të jenë të tendosur, të gjithë rripat që mbajnë fëmijën duhet të rregullohen sipas trupit të fëmijës. Rripat nuk duhet të jenë të përdredhur.

**5.KUJDES!** Është jashtëzakonisht e rëndësishme të siguroheni që rripi i prehrit të përdoret poshtë, në mënyrë që legeni të jetë i fiksuar mirë.

**6.KUJDES!** Rekomandohet që pajisja të zëvendësohet kur i është nënshtruar mbingarkimit mekanik shkatërrues në një aksident.

**7.KUJDES!** Është e rrezikshme të bëni ndryshime ose shtesa në pajisje pa miratimin e autoritetit të miratimit të tipit. Ekziston rrezik nëse udhëzimet e montimit të dhëna nga prodhuesi i sistemit të mbajtjes së sigurt të fëmijëve nuk ndiqen saktësisht.

**8.KUJDES!** Kur karrigia nuk është e pajisur me mbulesë tekstili, ajo duhet të mbahet larg rrezeve të diellit, pasi në të kundërt mund të jetë shumë e nxehtë për lëkurën e fëmijës.

**9.KUJDES!** Mos i lini fëmijët pa mbikëqyrje në sistemin e avancuar të mbajtjes së sigurt të fëmijëve.

**10.KUJDES!** Lidhni mirë çdo bagazh ose sende të tjera që mund të shkaktojnë lëndime në rast aksidenti!

**11.KUJDES!** Mos përdorni sistemin e avancuar të mbajtjes së sigurt të fëmijëve pa mbulesën e tij!

**12.KUJDES!** Mos e zëvendësoni mbulesën e sistemit të avancuar për mbajtjen e sigurt të fëmijëve me asgjë tjetër përveç asaj të rekomanduar nga prodhuesi, pasi mbulesa është një pjesë përbërëse e karakteristikave funksionale të sistemit të sigurimit.

**13.KUJDES!** Kontrolloni periodikisht rripat nëse janë të konsumuar, duke i kushtuar vëmendje të veçantë pikave të kapjes, pajisjeve mbrojtëse dhe rregullueset!

**14.KUJDES!** Mbajeni karrigen e fëmijës në një vend të sigurt jashtë mundësive të fëmijëve kur nuk është në përdorim. Shmangni vendosjen e objekteve të rënda në karrige. Mos lejoni që ndenjësja e makinës suaj të vihet në kontakt me substanca korrozive si acidi i baterisë.

**15.KUJDES!** Mos e lini fëmijën tuaj në këtë ndenjësë sigurie për një periudhë të gjatë kohore. Gjatë udhëtimeve të gjata, bëni më shumë pushime dhe hiqni fëmijën nga ndenjësja e sigurisë.

**16.KUJDES!** Imazhet në faqen e titullit dhe brenda në udhëzimet janë për shembull dhe mund të ndryshojnë nga produkti i vërtetë.

**17.KUJDES!** Përpara përdorimit të parë të produktit, hiqni prej tij të gjitha materialet reklamuese, si dhe pajisjet e përdorura për t'i lidhur ato me produktin.

**18.KUJDES!** Mos përdorni sistemin e avancuar të mbajtjes së sigurt të fëmijëve nëse "pozicioni i kapëses" për rripin e sigurimit të të rriturve në pikat kryesore të kontaktit të ndenjësës nuk është i mirë, ju lutemi kontaktoni me prodhuesin nëse keni dyshime.

**19.KUJDES!** Mos përdorni pika të tjera mbështetëse për kontakt përveç atyre të përshkruara në udhëzime dhe të shënuara në sistemin e avancuar të mbajtjes së sigurt të fëmijëve, ju lutemi kontaktoni me prodhuesin në rast dyshimi.

**20. KUJDES!** Mos e përdorni këtë sistem sigurimi për fëmijë në shtëpi.

**21. KUJDES!** Metodat për pastrimin e sistemit të mbajtjes së fëmijëve janë dhënë në manualin e përdorimit. Ju lutemi lexoni me kujdes.

## **Karakteristikat**

**ECE R129**

### **Fotoja A**

1. Mbështetësja e kokës
2. Udhëzuesi për rripin
3. Mbështetësja
4. Ulësja
5. Doreza rrotulluese e rregullimit të lartësisë së mbështetëses
6. Tapiceria

## LLOJI I RRIPAVE TË MIRATUAR QË DUHET TË KENI NË MAKINË

A - Rrip i sigurimit të makinës - Rrip diagonal

B - Rrip i sigurimit të makinës - Rrip i prehrit

Ⓜ Mundësia e instalimit **VETËM** në ndenjësë C.  
**RRIPA ME 3 PIKA!**

**NUK MUND TË PËRDORET NË NDENJËSE ME RRIPA ME 2 PIKA!**



## MONTIM NGA 100 - 150 CM ME RRIP SIGURIE 3-PUNKTOR DREJTUAR PËRPARA

**Hapi 1.** Vendosni karrigen e fëmijës mbi sediljen e automjetit në pozicion “drejt përpara” (Foto 1,2).

**Hapi 2.** Vendosni fëmijën në karrigen e fëmijës.

**Hapi 3.** Mbështetësja e kokës mund të rregullohet në pozicione të ndryshme. Rregullimi i mbështetëses së kokës bëhet përmes mekanizmit prapa saj duke e lëvizur lart ose poshtë deri në pozicionin e dëshiruar të përshtatshëm për fëmijën tuaj (Foto 3).

**Hapi 4.** Kaloni rripin e shtatullës përmes udhëzuesit të mbështetëses së kokës dhe përgjatë shtatullës së fëmijës (por larg qafës). Poziciononi rripin e belit nën mbështetëset e karriges së fëmijës dhe mbi legenin e fëmijës (Foto 4). Bashkoni rripin në kllapën e automjetit derisa të dëgjoni një “klik” dhe sigurohuni që rripi të jetë kyçur në kllapë.

**Heqja e mbulesës:** hiqni mbulesën nga mbështetësja e kokës. Hiqni mbulesën nga pjesa e pasme e karriges së fëmijës (Foto 5,6).

## UDHËZIMET PËR LARJE

1. Karrigia e makinës mund të pastrohet me ujë të vakët dhe sapun. Mos përdorni detergjente agresivë si gërryes ose hollues.

2. Tapiceria duhet të lahet me dorë në një temperaturë maksimale prej 30°C. Mos e vendosni në tharëse. Lëreni tapicerinë të thahet natyrshëm.

3. Pjesët plastike mund të pastrohen me një leckë të lagur. Mos përdorni materiale gërryese.

# ÖNEMLİ! GELECEKTE BAŞVURMAK ÜZERE SAKLAYIN. KULLANMADAN ÖNCE DİKKATLİCE OKUYUN!

TR

**Kullanım kılavuzu, evrensel çocuk emniyet sisteminin kullanım  
ömrü boyunca saklanmalıdır!**

## Önemli güvenlik TALİMATLARI!

- 1. DİKKAT!** Bu gelişmiş bir i-Size çocuk koltuğu sistemidir (100-150 cm). Araç üreticilerinin araç kullanım kılavuzunda belirttiği i-Size uyumlu araç oturma pozisyonlarında kullanım için 129 Sayılı BM Düzenlemesi kapsamında onaylanmıştır. Şüphe durumunda gelişmiş çocuk emniyet sisteminin üreticisine veya satıcınıza danışın.
- 2. DİKKAT! ÖNEMLİ – ÇOCUK 15 AYI GEÇMEDEN KULLANMAYIN.**
- 3. DİKKAT!** Gelişmiş çocuk emniyet sisteminin sert parçaları ve plastik parçaları, motorlu araç normal çalışırken kayar koltuk veya araç kapısı tarafından sıkışmayacak şekilde yerleştirilmeli ve monte edilmelidir.
- 4. DİKKAT!** Emniyet sistemini araca sabitleyen tüm kemerler gergin olmalı, çocuğu koruyan tüm kemerler çocuğun vücuduna uyacak şekilde ayarlanmalıdır. Kemerler bükülmemelidir.
- 5. DİKKAT!** Kalçanın güvenli bir şekilde sabitlenmesi için kucak kemerinin aşağıdan kullanılmasını sağlamak son derece önemlidir.
- 6. DİKKAT!** Bir kaza sırasında yıkıcı mekanik gerilime maruz kaldığında cihazın değiştirilmesi tavsiye edilir.
- 7. DİKKAT!** Onay kuruluşunun onayı olmadan cihazda değişiklik veya ekleme yapılması tehlikelidir. Çocuk emniyet sistemi üreticisinin sağladığı montaj talimatlarına tam olarak uyulmaması halinde tehlike söz konusudur.
- 8. DİKKAT!** Sandalyede kumaş kaplama bulunmadığında güneş ışığından uzak tutulmalıdır, aksi takdirde çocuğun cildi için çok sıcak olabilir.
- 9. DİKKAT!** Çocukları gelişmiş çocuk emniyet sistemi içinde gözetimsiz bırakmayın.
- 10. DİKKAT!** Bir çarpışma durumunda yaralanmaya neden olabilecek bagajları veya diğer nesnelere uygun şekilde sabitleyin!
- 11. DİKKAT!** Gelişmiş çocuk emniyet sistemini kılıfı olmadan kullanmayın!
- 12. DİKKAT!** Örtü çocuk koltuğu sisteminin performansının ayrılmaz bir parçası olduğundan, gelişmiş çocuk koltuğu sistemi üretici tarafından tavsiye edilen örtü dışında bir şeyle değiştirmeyin.
- 13. DİKKAT!** Kayışları periyodik olarak kontrol edin aşınma ve yıpranmaya karşı bağlantı noktalarına, korumalara ve ayarlama cihazlarına özellikle dikkat edin!

**14. DİKKAT!** Çocuk koltuğunu, kullanılmadığı zamanlarda çocukların erişemeyeceği, güvenli bir yerde saklayın. Sandalyenin üzerine ağır nesnelere koymaktan kaçının. Araç koltuğunuzun akü asidi gibi aşındırıcı maddelerle temas etmesine izin vermeyin

**15. DİKKAT!** Çocuğunuzu bu güvenlik koltuğunda uzun süre bırakmayınız. Uzun yolculuklarda daha fazla mola verin ve çocuğu emniyet koltuğundan alın.

**16. DİKKAT!** Kapak sayfasındaki ve talimatların içindeki resimler örnektir ve gerçek üründen farklı olabilir.

**17. DİKKAT!** Ürünü ilk kez kullanmadan önce, tüm reklam materyallerini ve bunları ürüne tutturmak için kullanılan cihazları çıkarın.

**18. DİKKAT!** Yetişkin emniyet kemerinin koltuğun ana temas noktalarına olan "toka konumu" yetersizse Gelişmiş Çocuk Emniyet Sistemini kullanmayın ; şüphelenirseniz lütfen üreticiyle iletişime geçin.

**19. DİKKAT!** Talimatlarda açıklananlar ve gelişmiş çocuk emniyet sistemi üzerinde işaretlenenler dışında başka temas noktaları kullanmayın, tereddüt halinde lütfen üreticiyle iletişime geçin.

**20. DİKKAT!** Bu çocuk emniyet sistemini evde kullanmayın.

**21. DİKKAT!** Çocuk koltuğu sisteminin temizleme yöntemleri kullanım kılavuzunda verilmiştir. Lütfen dikkatlice okuyunuz.

**ECE R129**

## **Özellikler**

### **Fotoğraf A**

1. Koltuk başlığı
2. Kemer kılavuzu
3. Kolçak
4. Koltuk
5. Sırt dayanağı yükseklik ayar mekanizması
6. Döşeme

## ARACINIZDA OLMASI GEREKEN ONAYLANMIŞ KEMERTÜRLERİ

- A** - Arabanın emniyet kemeri - Çapraz kemer  
**B** - Araç emniyet kemeri - Kucak kemeri  
③ ? Çocuk koltuğunuz **3** noktalı emniyet  
kemerleri kullanmalı

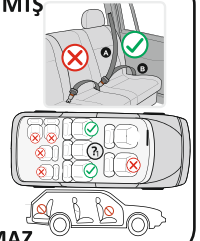

## 2 NOKTALI KEMERLİ KOLTUKLARDA KULLANILAMAZ

## 100 - 150 CM BOY İÇİN 3 NOKTALI EMNİYET KEMERİ İLE MONTAJ İLERİ YÖNE BAKARAK

**Adım 1.** Çocuk oto koltuğunu aracın koltuğuna “ileri bakacak şekilde” yerleştirin (Resim 1,2).

**Adım 2.** Çocuğu çocuk oto koltuğuna oturtun.

**Adım 3.** Baş dayanağı farklı pozisyonlara ayarlanabilir. Baş dayanağı ayarı, arkasındaki mekanizma kullanılarak yukarı veya aşağı hareket ettirilerek çocuğunuz için uygun olan pozisyona getirilir (Resim 3).

**Adım 4.** Omuz kemerini baş dayanağının rehberinden geçirin ve çocuğun omzunun yanından (ama boynundan uzak) ilerletin. Kemerin alt kısmını çocuk oto koltuğunun kolçaklarının altından ve çocuğun kucağı üzerinden geçirin (Resim 4). Kemerin tık sesi duyulana kadar aracın tokasına takın ve kemerin tokaya kilitlendiğinden emin olun.

**Kılıfın çıkarılması:** Baş dayanağından kılıfı çıkarın. Çocuk oto koltuğunun arka kısmındaki kılıfı çıkarın (Resim 5,6).

## YIKAMA TALİMATLARI

1. Oto koltuğu ılık su ve sabunla temizlenebilir. Aşındırıcı veya tiner gibi agresif temizlik maddeleri kullanmayın .
2. Döşeme kumaşını maksimum 30°C sıcaklıkta elde yıkanmalıdır. Kurutucuya koymayın. Döşeme kumaşını doğal olarak kurumasını bekleyin.
3. Plastik parçalar nemli bir bezle temizlenebilir. Aşındırıcılar kullanmayın .

## **KULLANIM VE NAKLİYE SIRASINDA DİKKAT EDİLECEK UNSURLAR**

1-Taşıma ve nakliye sırasında ürün mutlaka orijinal ambalajında taşınmalıdır.

2-İndirme ve bindirme esnasında maksimum dikkat gösterilmelidir.

3-Yükleme sırasında ambalajın tamamen kapalı olduğundan hasar görmemiş olduğundan emin olunmalıdır.

### **HİZMET VE BAKIM – TEMİZLİK VE BAKIM**

1-Periyodik bakım gerektiren durumlarda tüketicinin yapacakları temizlik ve bakım kısmında anlatılmış olup tüketicinin yapamayacağı şeylerde yetkili servise başvurması gerekmektedir.

2-Bağlantı ve montajın nasıl yapılacağı şema ile gösterilmiş olup ebeveyn tarafından yapılması gerekmektedir.

### **KULLANIM HATALARINA İLİŞKİN BİLGİLER**

1-Kullanım ve kurulum hatalarının önüne geçilmesi için lütfen arabanın montaj ve demontaj bilgilerini dikkatlice okuyunuz.

2-Pozisyon dışında katlama ve kapatma yapmayınız.

### **TÜKETİCİ HAKEM HEYETLERİNE YAPILABİLECEKLERİNE İLİŞKİN BİLGİ VE KULLANICIYA SAĞLANAN SEÇİMLİLİK HAKLARI**

1-Garanti süresi malın teslim tarihinden itibaren başlar ve 2 yıldır.

2-Malın bütün parçaları dahil olmak üzere tamamı garanti kapsamındadır.

3-Malın ayıplı olduğunun anlaşılması durumunda tüketici 6502 sayılı tüketici korunması hakkında kanununun 11 inci maddesinde yer alan

a-Sözleşmeden dönme

b-Satış bedelinden indirim isteme

c-Ücretsiz onarılmasını isteme

d-Satılanın ayıpsız bir misli ile değiştirilmesini isteme, haklarından birini kullanabilir.

4-Tüketicinin bu haklardan ücretsiz onarım hakkını seçmesi durumunda satıcı; işçilik masrafı değiştirilen parça bedeli yada başka herhangi bir ad altında hiçbir ücret talep etmeksizin malın onarımını yapmak veya yaptırmakla yükümlüdür.Tüketici ücretsiz onarım hakkını üretici veya ithalatçıya karşı da kullanabilir.Satıcı üretici ve ithalatçı tüketicinin bu hakkını kullanmasından müteselsilen sorumludur.

5-Tüketicinin ücretsiz onarım hakkını kullanması halinde malın

-Garanti süresi içinde tekrar arızalanması,

-Tamiri için gereken azami sürenin aşılması,

-Tamininin mümkün olmadığı için yetkili servis istasyonu satıcı, üretici veya ithalatçı tarafından bir raporla belirlenmesi durumlarında;tüketici malın bedel iadesini, ayıp oranında bedel indirimi veya imkan varsa malın misli ile değiştirilmesini satıcıdan talep edebilir.Satıcı, Tüketicinin talebini reddedemez.Bu talebin yerine getirilmemesi durumunda satıcı, üretici ve ithalatçı müteselsilen sorumludur.

6-Malın tamir süresi 20 iş gününü binek otomobil ve kamyonetler için ise 30 iş gününü geçemez.Bu süre garanti süresi içerisinde mala ilişkin arızanın yetkili servis istasyonuna veya satıcıya bildirim tarihi tarihinde garanti süresi dışında ise malın yetkili servis istasyonuna teslim tarihinden itibaren başlar.Malın arızasının 10 iş günü içerisinde giderilmemesi halinde üretici ve ithalatçı malın tamiri tamamlanuncaya kadar benzer özelliklere sahip başka bir malı tüketicinin kullanımına tahsis etmek zorundadır.Malın garanti süresi içerisinde arızalanması durumunda tamirde geçen süre garanti süresine eklenir.

7-Malın kullanma kılavuzunda yer alan hususlara aykırı kullanılmasından kaynaklanan arızalar garanti kapsamı dışındadır.

8-Tüketici garantiden doğan haklarının kullanılması ile ilgili olarak çıkabilecek uyuşmazlıklarda yerleşim yerinin bulunduğu veya tüketici işleminin yapıldığı yerdeki tüketici hakem heyetine veya tüketici mahkemesine başvurabilir.

9-Satıcı tarafından bu garanti belgesinin verilmemesi durumunda tüketici gümrük ve ticaret bakanlığı tüketicinin korunması ve piyasa gözetimi genel müdürlüğüne başvurabilir.

Kullanım Kılavuzunda belirtilen maddelere uyulmaması halinde oluşabilecek sorunlar garanti kapsamı dışındadır.

**ÖNEMLİ:**Lorelli Tamir Bakım Servisi harici bir yerde yapılan bakım onarım arabanın garanti kapsamından çıkmasına neden olur.

**Kullanım Ömrü 5 Yıldır.**

**İTHALATÇI FİRMA: COOLBABY ÇOCUK GEREÇLERİ SAN VE TİC. A.Ş.**

Çınar mah. 6/7 Sok. No:4/a Bağcılar/ İstanbul Tel: 0212 438 20 45

Web: [www.lorelli.eu](http://www.lorelli.eu) [www.coolbaby.com.tr](http://www.coolbaby.com.tr)

**Yetkili Servis :** Coolbaby Çocuk Gereçleri San ve Tic A.S. Orucreis mah. Giyimkent sitesi 16. Sk. No:75 Esenler /

İstanbul Tel: 0212 438 20 45 [www.coolbaby.com.tr](http://www.coolbaby.com.tr) **53**

# WAŻNE! ZACHOWAJ NA PRZYSZŁOŚĆ. PRZECZYTAJ UWAŻNIE PRZED UŻYCIEM!

Instrukcję obsługi należy zachować przez cały okres użytkowania uniwersalnego fotelika dziecięcego!

## Ważne instrukcje bezpieczeństwa!

- 1. UWAGA!** Jest to zaawansowany fotelik dziecięcy i-Size (100-150 cm). Został zatwierdzony zgodnie z Regulaminem ONZ nr 129 do stosowania na miejscach siedzących w pojeździe zgodnych z i-Size, zgodnie z zaleceniami producentów pojazdów w instrukcji obsługi pojazdu. W razie wątpliwości należy skonsultować się z producentem zaawansowanego fotelika dziecięcego lub sprzedawcą.
- 2. UWAGA! WAŻNE – NIE UŻYWAĆ PRZED OSIĄGNIĘCIEM PRZEZ DZIECKO 15 MIESIĘCY.**
- 3. UWAGA!** Twarde detale i plastikowe części zaawansowanego systemu zabezpieczenia dzieci należy układać i montować w taki sposób, że wtedy gdy pojazd jest w ruchu, aby nie mogły być przytrzaśnięte przez przesuwane siedzisko lub drzwi pojazdu.
- 4. UWAGA!** Wszystkie pasy, które przytrzymują fotelik dziecięcy do siedzenia pojazdu, powinny być napięte, wszystkie pasy, zabezpieczające dziecko, powinny być dopasowane do ciała dziecka. Pasy nie powinny być skręcone.
- 5. UWAGA!** Niezwykle ważne jest, aby pas biodrowy był zapięty nisko, tak aby miednica była bezpiecznie unieruchomiona.
- 6. UWAGA!** Zaleca się wymianę urządzenia, jeżeli w wyniku kolizji zostało poddane niszczącemu naprężeniu mechanicznemu.
- 7. UWAGA!** Wprowadzanie zmian lub uzupełnień w urządzeniu bez zgody organu udzielającego homologacji typu jest niebezpieczne. Niedokładne przestrzeganie instrukcji montażu dostarczonych przez producenta fotelika stwarza ryzyko.
- 8. UWAGA!** Jeżeli siedzisko nie ma pokrycia tekstylnego, należy trzymać go z dala od światła słonecznego, w przeciwnym razie może być gorące dla skóry dziecka.
- 9. UWAGA!** Nie pozostawiać dziecka bez opieki w zaawansowanym foteliku dziecięcym.

**10. UWAGA!** Odpowiednio zabezpiecz bagaż lub inne przedmioty, które w razie kolizji mogą spowodować obrażenia!

**11. UWAGA!** Nie używaj zaawansowanego fotelika dziecięcego bez pokrycia!

**12. UWAGA!** Nie zamieniaj pokrycia zaawansowanego fotelika dziecięcego z innym niż zalecane przez producenta, ponieważ pokrycie jest nierozłączną częścią charakterystyk eksploatujących fotelika dziecięcego.

**13. UWAGA!** Okresowo sprawdzaj pasy pod kątem zużycia, zwracając szczególną uwagę na punkty mocowania, ochrony i urządzeń regulacyjnych!

**14. UWAGA!** Gdy nie korzystasz z fotelika dziecięcego przechowuj go w bezpieczne i niedostępne dla dzieci miejscu. Unikaj umieszczenia ciężkich przedmiotów na nim. Nie dopuszczaj do kontaktu fotelika dziecięcego z substancjami rżącymi jak na przykład kwas z baterii.

**15. UWAGA!** Nie zostawiaj dziecka na długi okres czasu w foteliku. Podczas długich podróży rób więcej przerw i wyjmuj dziecko z fotelika.

**16. UWAGA!** Obrazki na stronie tytułowej i wewnątrz instrukcji są przykładowe i mogą różnić się od rzeczywistego produktu.

**17. UWAGA!** Przed pierwszym użyciem należy zdjąć z fotelika wszystkie materiały reklamowe, oraz elementy służące do ich mocowania do produktu!

**18. UWAGA!** NIE używaj zaawansowanego fotelika dziecięcego, jeżeli pozycja klamry pasa bezpieczeństwa dla dorosłych w stosunku do głównych punktów styku siedziska jest niezadawalająca, w razie wątpliwości proszę skontaktować się z producentem

**19. UWAGA!** NIE należy stosować innych punktów styku, niż te opisane w instrukcji i zaznaczone na zaawansowanym foteliku dziecięcym, w razie wątpliwości proszę skontaktować się z producentem.

**20. UWAGA!** Nie używaj tego fotelika dziecięcego w domu.

**21. UWAGA!** Metody czyszczenia fotelika dziecięcego podane są w instrukcji obsługi. Proszę czytać uważnie.

**ECE R129**

## **Charakterystyki**

### **Zdjęcie A**

1. Zagłówek
2. Prowadnica pasa
3. Oparcie
4. Siedzisko
5. Pokrętko do regulowania wysokości oparcia
6. Tapicerka

## RODZAJ ZATWIERDZONYCH PASÓW, KTÓRE TRZEBA MIEĆ W SAMOCHODZIE:

- A - Pas bezpieczeństwa samochodu- Pas ukośny  
B - Pas bezpieczeństwa samochodu- Pas biodrowy

⊕? Możliwość do zainstalowania **TYLKO** na siedzeniach **Z 3-PUNKTOWYCH PASACH!**

**NIE MOŻNA STOSOWAĆ NA SIEDZENIACH Z PASAMI 2-PUNKTOWYMI!**



## MONTAŻ OD 100 - 150 CM Z 3-PUNKTOWYM PASSEM BEZPIECZEŃSTWA W KIERUNKU JAZDY

**Krok 1.** Umieść fotelik dziecięcy na siedzeniu samochodu w pozycji „przodem do kierunku jazdy” (Zdjęcie 1,2).

**Krok 2.** Umieść dziecko w foteliku dziecięcym.

**Krok 3.** Zagłówek można regulować w różnych pozycjach. Regulacja zagłówka odbywa się za pomocą mechanizmu znajdującego się z tyłu, przesuwaną go w górę lub w dół do pożądanego pozycji odpowiedniej dla Twojego dziecka (Zdjęcie 3).

**Krok 4.** Przełóż pas barkowy przez prowadnicę zagłówka i wzdłuż ramienia dziecka (ale z dala od szyi). Umieść pas biodrowy pod podłokietnikami fotelika i nad udami dziecka (Zdjęcie 4). Zapiąć pas w klamrze samochodu, aż usłyszysz „klik” i upewnij się, że pas jest zablokowany w klamrze.

**Usuwanie tapicerki:** usuń tapicerkę z zagłówka. Usuń tapicerkę z tylnej części fotelika dziecięcego (Zdjęcie 5,6).

## INSTRUKCJA PRANIA

1. Fotelik samochodowy można czyścić ciepłą wodą z mydłem. Nie używać agresywnych środków czyszczących, takich jak ściernych lub rozcieńczalników.

2. Tapicerkę trzeba prać ręcznie w maksymalnej temperaturze 30 °C. Nie wkładaj do suszarki. Pozostaw tapicerkę do wyschnięcia w sposób naturalny

3. Części plastikowe można wyczyścić wilgotną szmatką. Nie używa środków ściernych.

# ВАЖНО! ЗАШТЕДИ ЗА ИДНА РЕФЕРЕНЦА. ПРОЧИТАЈТЕ ВНИМАТЕЛНО ПРЕД УПОТРЕБА!

МК

Упатството за употреба мора да се чува во текот на целиот животен век на универзалниот систем за врзување деца!

- 1. ВНИМАНИЕ!** Ова е напреден i-Size систем за задржување на деца (100-150 см) . Истиот е одобрен според Регулативата бр. 129 на ОН за користење на местата за седење со i-Size во возилото, како што е наведено од страна на производителите на возила во прирачникот за корисници на возилото. Во случај на сомневање, консултирајте се со производителот на напредниот Систем за воздржаност на деца или трговецот.
- 2. ВНИМАНИЕ! ВАЖНО – НЕ КОРИСТЕТЕ ПРЕД ДЕЦАТА ДА ЈА НАПОЛНИ 15-ТА МЕСЕЦ.**
- 3. ВНИМАНИЕ!** Тврдите делови и пластичните делови на напредниот систем за врзување на деца мора да бидат поставени и монтирани така што, кога моторното возило е во нормална работа, да не може да се заработ од лизгачко седиште или врата на возилото.
- 4. ВНИМАНИЕ!** Сите ремени што го прицврстуваат системот за врзување на возилото мора да бидат затегнати, сите појаси што го задржуваат детето мора да се прилагодат за да одговараат на телото на детето. Ремените не треба да се искривуваат.
- 5. ВНИМАНИЕ!** Исклучително е важно да се осигура дека ременот за скотот се користи ниско, така што карлицата е безбедно прицврстена.
- 6. ВНИМАНИЕ!** Се препорачува уредот да се замени кога е подложен на деструктивен механички стрес при несреќа.
- 7. ВНИМАНИЕ!** Опасно е да се прават измени или дополнувања на уредот без одобрение од органот за одобрување на тип. Постои опасност ако не се почитуваат точно упатствата за инсталирање дадени од производителот на системот за врзување деца.
- 8. ВНИМАНИЕ!** Кога столот не е опремен со текстилна покривка, треба да се чува подалеку од сончева светлина, бидејќи во спротивно може да биде премногу жешко за кожата на детето.
- 9. ВНИМАНИЕ!!** Не оставајте ги децата без надзор во напреден систем за врзување деца.
- 10. ВНИМАНИЕ!!** Правилно прицврстете го багажот или другите предмети што можат да предизвикаат повреда во случај на судир!

**11. ВНИМАНИЕ!** Не користете го напредниот систем за врзување на деца без неговиот капак!

**12. ВНИМАНИЕ!** Не заменувајте го напредниот капак на системот за врзување деца со ништо друго освен препорачаното од производителот, бидејќи капакот е составен дел од перформансите на системот за врзување.

**13. ВНИМАНИЕ!** Периодично проверувајте ги ремените дали се носат, обрнувајќи посебно внимание на точките за прицврстување, штитниците и уредите за прилагодување!

**14. ВНИМАНИЕ!** Чувајте го детското седиште на безбедно место подалеку од дофат на деца кога не се користи. Избегнувајте да ставате тешки предмети на столот. Не дозволувајте вашето седиште во автомобилот да дојде во контакт со корозивни материји како што е киселината од батеријата.

**15. ВНИМАНИЕ!** Не го оставајте вашето дете на ова безбедно седиште долго време. За време на долгите патувања, правете повеќе паузи и тргнете го детето од безбедносното седиште.

**16. ВНИМАНИЕ!** Сликите на насловната страница и во упатството се на пример и може да се разликуваат од вистинскиот производ.

**17. ВНИМАНИЕ!** Пред првата употреба на производот, отстранете ги од него сите рекламни материјали, како и уредите што се користат за нивно прицврстување на производот.

**18. ВНИМАНИЕ!** Не користете го напредниот систем за врзување деца ако „положбата на бравата“ на безбедносниот појас за возрасни до главните контактни точки на седиштето е незадоволителна, ве молиме контактирајте го производителот доколку се сомневате.

**19. ВНИМАНИЕ!** Не користете други контактни точки освен оние опишани во упатствата и означени на напредниот систем за врзување на деца, ве молиме контактирајте го производителот во случај на сомнеж.

**20. ВНИМАНИЕ!** Не го користете овој систем за ограничување на деца дома.

**21. ВНИМАНИЕ!** Методите за чистење на системот за ограничување на деца се дадени во упатството за употреба. Молиме прочитајте внимателно.

## ECE R129

### Карактеристики

#### Слика А

1. Наслон за глава
2. Водич за ремен
3. Грб
4. Седиште
5. Механизам за прилагодување на висината на наслонот
6. Тапацирање

**Тип на одобрени појаси кои треба да ги имате во автомобилот**

**А** - Безбедносен појас на автомобилот - Дијагонален појас

**Б** - Безбедносен појас на автомобилот- Појас на скут

**?** Можност за поставување **само** седишта **С Појаси** од 3 точки!

**Не може да се користи на седишта со 2 точки Појаси!**

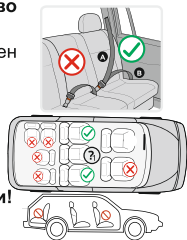

## **МОНТАЖА ОД 100 - 150 СМ СО 3-ТОЧКОВЕН СИГУРНОСЕН ПОЈАС СО ЛИЦЕ ВПРЕД**

**Чекор 1.** Поставете детското седиште на седиштето во возилото во положба „со лице напред“ (Слика 1,2).

**Чекор 2.** Ставете го детето во детското седиште.

**Чекор 3.** Наслонката за глава може да се прилагоди во различни положби. Регулацијата на наслонката за глава се изведува преку механизмот зад неа, со движење нагоре или надолу до саканата положба погодна за вашето дете (Слика 3).

**Чекор 4.** Провлечете го рамениот појас низ водилото на наслонката за глава и покрај рамото на детето (но далеку од вратот). Позиционирајте го стомачниот појас под потпирачите за раце и над колковите на детето (Слика 4). Закопчете го појасот во катарамата на возилото додека не се слушне „клик“ и уверете се дека појасот е заклучен во катарамата.

**Отстранување на облоги:** отстранете ја облогата од наслонката за глава. Отстранете ја облогата од задниот дел на детското седиште (Слика 5,6).

### **ИНСТРУКЦИИ ЗА ПЕРЕЊЕ**

**1.** Автомобилското седиште може да се исчисти со млака вода и сапун. Не користете агресивни средства за чистење како што се абразиви или разредувачи.

**2.** Тапацирот мора да се мие рачно на максимална температура од 30°C. Не ставајте го во машина за сушење. Оставете го тапацирот да се исуши природно.

**3.** Пластичните делови може да се исчистат со влажна крпа. Не користете абразиви.



## VODIČ ZA BRZU UPOTREBU

**Uputstvo za upotrebu se mora čuvati tokom celog veka trajanja univerzalnog bezbednosnog sistema za decu!**

1. Raspon rasta: 100 -150 cm

2. Ovo je napredno sedišta za dete i-Size (100-150 cm, okrenuto prema napred). Odobren je prema UN Uredbi br. 129 za upotrebu uglavnom u "i-Size položajima za sjedenje" kako je navedeno od strane proizvođača vozila u korisničkom priručniku vozila. U slučaju sumnje, konsultujte proizvođača naprednog bezbednosnog sistema za decu ili prodavca.

**Pažnja!** Digitalna informacija će biti dostupna minimalnim periodom od 10 godina od trenutka kad je proizvodnja sjedišta definitivno prekinuta.

<https://lorelli.eu/>

Didis DOO

Bugarska, Šumen, "Trakija-istok" 6

Tel. +359 54 850 830

e-mails: [home.market@didis-ltd.com](mailto:home.market@didis-ltd.com);

[export@didis-ltd.com](mailto:export@didis-ltd.com)



## PRIRUČNIK ZA BRZ PRISTUP

**Upute za uporabu moraju se čuvati tijekom cijelog životnog vijeka univerzalnog sigurnosnog sustava za dijete!**

1. Raspon rasta: 100 -150 cm

2. Ovo je napredni sigurnosni sustav za dijete i-Size Prilagođeno sjedalo (100-150 cm, okrenuto prema naprijed). Odobren je u skladu s UN Pravilnikom br. 129 za korištenje uglavnom na "i-Size sjedećim mjestima" kako je navedeno od strane proizvođača vozila u korisničkom priručniku vozila. U slučaju sumnje, obratite se proizvođaču naprednog sigurnosnog sustava za dijete ili trgovcu..

**UPOZORENJE!** Informacije u digitalnom obliku bit će na raspolaganju za razdoblje od najmanje 10 godina od dana konačne obustave proizvodnje dječjeg sjedala.

<https://lorelli.eu/>

Didis LTD

Bugarska, Shumen, "Trakia-iztok"

Tel. br. +359 54 850 830

E-pošte: [home.market@didis-ltd.com](mailto:home.market@didis-ltd.com);

[export@didis-ltd.com](mailto:export@didis-ltd.com)



## ĀTRĀS PIEKĻUVES INSTRUKCIJA

**Šī lietošanas pamācība ir jāglabā visu universālās bērnu ierobežotājsistēmas ekspluatācijas laiku!**

1. Auguma diapazons: 100 -150 cm

2. Šī ir uzlabota bērnu ierobežotājsistēma Regulējams i-Size bērnu sēdekļītis (100-150 cm, orientācija vērsta braukšanas kustības virzienā). Tas ir apstiprināts saskaņā ar ANO Noteikumiem Nr. 129 izmantošanai galvenokārt "i-Size sēdvietās", kā to ir norādījis transportlīdzekļa ražotājs transportlīdzekļa lietotāja rokasgrāmatā. Ja rodas šaubas, konsultējieties ar uzlabotās bērnu ierobežotājsistēmas ražotāju vai pārdevēju.

**UZMANĪBU!** Digitālā informācija būs pieejama vismaz 10 gadus no brīža, kad automašīnas sēdekļa ražošana tiks pilnībā pārtraukta.

<https://lorelli.eu/>

Didis Ltd

Bulgārija, Šumena, "Trāķija-iztok" 6

Tel. +359 54 850 830

e-mails: [home.market@didis-ltd.com](mailto:home.market@didis-ltd.com);

[export@didis-ltd.com](mailto:export@didis-ltd.com)



## GREITOS PRIEIGOS VADOVAS

**Naudojimo instrukcija turi būti saugoma visą universalios vaiko apsaugos sistemos naudojimo laiką!**

1. Ūgio diapazonas: 100 -150 cm

2. Tai patobulinta vaiko apsaugos sistema Pakeliama vaikiška kėdutė i-Size (100-150 cm, orientacija – pagal judėjimo kryptį). Ji patvirtinta pagal JT taisyklę Nr. 129 daugiausia naudoti „i-Size sėdimose padėtyse“, kaip nurodė transporto priemonės gamintojai transporto priemonės vartojimo instrukcijoje. Jei kyla abejonų, kreipkitės į patobulintos vaiko apsaugos sistemos gamintoją arba pardavėją.

**DĖMESIO!** Skaitmeninė informacija bus prieinama mažiausiai 10 metų nuo to momento, kai galutinai bus nutraukta automobilio kėdutės gamyba.

<https://lorelli.eu/>

Didis OOD

Bulgarija, Šumenas, „Trakija-iztok“

Tel. br. +359 54 850 830

e-mails: [home.market@didis-ltd.com](mailto:home.market@didis-ltd.com);

[export@didis-ltd.com](mailto:export@didis-ltd.com)

## PRIROČNIK ZA HITER DOSTOP

**Ta navodila za uporabo je treba shraniti za celotno obdobje življenjske dobe univerzalne sistema za zadrževanje otrok!**



1. Velikostna skupina: 100 -150 cm

2. To je izboljšani sistem za zadrževanje otrok Pomožni otroški sedež i-Size (namenjen za otroke z višino 100-150 cm, namestitev v smeri vožnje). Homologiran je v skladu s Pravilnikom št. 129 ZN za uporabo predvsem na „sedežnih prostorih i-Size“, kot navajajo proizvajalci vozil v priročnikih za uporabo vozil. V primeru dvoma se je treba posvetovati s proizvajalcem izboljšane sistema za zadrževanje otrok ali s trgovcem.

**POZOR!** Informacije v digitalni obliki bodo na voljo za obdobje od vsaj 10 let od datuma dokončnega prenehanja proizvodnje otroškega sedeža.

<https://lorelli.eu/>

DIDIS LTD

Bolgarija, Shumen, „Trakia-iztok“ 6

Tel. št. +359 54 850 830

E-pošte: [home.market@didis-ltd.com](mailto:home.market@didis-ltd.com);

[export@didis-ltd.com](mailto:export@didis-ltd.com)



## ԱՐԼԳ ՀԱՍԱՆԵԼԻՈՒԹՅԱՆ ՁԵՆԱՐԿ

**Օգտագործման վերաբերյալ ձեռնարկը պետք է պահպանել երեխաների անվտանգության ապահովման ունիվերսալ համակարգի ամբողջ կենսադյուրության ընթացքում:**

1. Հասակը՝ 100 -150 սմ

2. Սա երեխաների անվտանգությունը ապահովող կատարելագործված Բարձրացվող մանկական նստատեղի i-Size E՝ (100-150 սմ. տեղադրել երթևեկության ուղղությամբ): Նա հավանականություն է ստացել հիմնականում «i-Size նստելու դիրքերի» օգտագործման ՄԱԿ-ի Կանոն № 129 համաձայն, ինչպես որ նշված է փոխադրամիջոցների արտադրողների կողմից նախատեսված փոխադրամիջոցների օգտատերերի համար ձեռնարկում: Կասկածի դեպքում խորհրդակցեք երեխաների անվտանգությունը ապահովող կատարելագործված համակարգի արտադրողի կամ վաճառողի հետ:

**ՈՐՇԱԴՐՈՒԹՅՈՒՆ՝** ավտոմեքենայի մանկական նստատեղին վերաբերվող թվայնացված ինֆորմացիան հասանելի կլինի Նրա արտադրության վերջնական դադարեցումից նվազագույնը 10 տարվա ընթացքում

<https://lorelli.eu/>

ԴիդիսՕՕԴ

Բուլղարիա, Շումեն, «Թրակիա-իզտոկ» 6

հեռ. +359 54 850 830

e-mails: [home.market@didis-ltd.com](mailto:home.market@didis-ltd.com);

[export@didis-ltd.com](mailto:export@didis-ltd.com)

**PT**

## GUIA DE ACESSO RÁPIDO

### O manual de instruções deve ser conservado durante toda a vida útil do sistema universal de retenção para crianças!

1. Faixa de altura: 100-150 cm

2. Este é um sistema avançado de retenção para crianças Banco elevatório para crianças i-Size (100-150 cm, virado na direção do movimento). É aprovado pelo Regulamento nº 129 da ONU para uso principalmente em "Posições de assento i-Size", conforme especificado pelos fabricantes de veículos no manual do usuário do veículo. Em caso de dúvida, consulte o fabricante do sistema avançado de retenção para crianças ou o revendedor.

**ATENÇÃO!** A informação digital estará disponível por um período mínimo de 10 anos a partir do momento em que a fabricação da cadeira for definitivamente parada.

<https://lorelli.eu/>

Didis DOO

Bulgária, Shumen, Trakia-Iztok 6

N.º de telefone: +359 54 850 830

e-mails: [home.market@didis-ltd.com](mailto:home.market@didis-ltd.com);

[export@didis-ltd.com](mailto:export@didis-ltd.com)

**GE**

მომხმარებლის სწრაფი დაწყების სახელმძღვანელო

მომხმარებლის ინსტრუქცია ინახება ბავშვის უსაფრთხოების უნივერსალური სისტემის მთელი სიცოცხლის განმავლობაში!

1. სიმაღლის დიაპაზონი: 100-150 სმ

2. ეს არის ბავშვთა უსაფრთხოების მოწინავე სისტემა, ბავშვის მანქანის სავარძელი საქირო სიმაღლეზე ასაწვევი i-Size (100-150 სმ, ორიენტაცია მოძრაობის მიმართულებით). იგი დამტკიცებულია გაერთიანებული ერების ორგანიზაციის № 129 რეგლამენტის მიხედვით, ძირითადად "i-Size დასაჯდომ პოზიციებში" გამოსაყენებლად, როგორც მითითებულია სატრანსპორტო საშუალების მწარმოებლების მიერ სატრანსპორტო საშუალების მომხმარებლის სახელმძღვანელოში. ეჭვის შემთხვევაში გაიარეთ კონსულტაცია ბავშვთა უსაფრთხოების მოწინავე სისტემის მწარმოებელთან ან კომერციულ სუბიექტთან. ყურადღება! ციფრული ინფორმაცია ხელმისაწვდომი იქნება მინიმუმ 10 წლის განმავლობაში იმ მომენტიდან, როდესაც მანქანის ბავშვის სავარძლის წარმოება საბოლოოდ შეწყდება.

<https://lorelli.eu/>

შპს „დიდის“

ბულგარეთი, შუმენი, „ტრაკია-აღმოსავლეთი“

ტელ. +359 54 850 830

ელ-ფოსტა: [home.market@didis-ltd.com](mailto:home.market@didis-ltd.com);

[export@didis-ltd.com](mailto:export@didis-ltd.com)



**Didis Ltd.**

Bulgaria, 9700 Shumen, 6 Trakia-iztok Street

Phone: +359 54 850 830

e-mails: [home.market@didis-ltd.com](mailto:home.market@didis-ltd.com);

[export@didis-ltd.com](mailto:export@didis-ltd.com)

**Дидис ООД**

България, 9700 Шумен, "Тракия-изток" 6

Тел. +359 54 850 830

e-mails: [home.market@didis-ltd.com](mailto:home.market@didis-ltd.com);

[export@didis-ltd.com](mailto:export@didis-ltd.com)